



## CONTOURS OPTIONS® ELITE™ SIT & BOOGIE™

JUMP SEAT & PLATFORM / SIÈGE STRAPONTIN ET PLATEFORME /  
ASIENTO AUXILIAR Y PLATAFORMA / NOTSITZ & PLATTFORM



# IMPORTANT - READ CAREFULLY AND KEEP FOR FUTURE REFERENCE

## WARNING

Your child's safety depends on you. Proper product use cannot be assured unless you follow these instructions.

### **How to Keep Your Child Safe While Using this Stroller with the Sit & Boogie™**

- **Adult assembly required.**
- **Never leave the child unattended.**
- **Ensure that all locking devices are engaged before use. Tighten attachments if necessary.** This prevents injuries caused by stroller collapsing before allowing your child in or near the product.
- Parking brake shall be engaged when placing and removing the children from the product.
- Always set the wheel brakes when stroller is not moving, especially on an incline. This prevents the product from rolling away.
- **To avoid injury ensure that the child is kept away when unfolding and folding this product.**
- **Do not let the child play with this product.**
- **Do not allow child to stand on jump seat accessory.**
- **To avoid falling, child must hold onto handles.**
- Moving parts on product may create injuries such as finger pinching.
- To prevent the product from becoming unstable, do not place parcels or accessory items on the canopy, seat, sides of chassis / frame, or over the handle.
- **This seat unit is not suitable for children under 2½ years.**
- This product is designed for 1 child. Only use this product with children who weigh less than 48 lbs (22) kg and are no more than 48" tall (122cm), or 4 years whichever comes first.
- **Avoid serious injury from falling or sliding out. Always use the restraint system.**
- **Check that the pram body or seat unit or car seat attachment devices are correctly engaged before use.**
- Never use this product on stairways or escalators
- The product does not replace a cot or a bed. Should your child need to sleep then it should be placed in a suitable pram body, cot or bed.
- **This product is not suitable for running or skating.**
- Only use accessories and/or replacement parts supplied by the manufacturer.
- Never use seat or platform on any other stroller except the Contours® Options® Elite™ (model # ZT018 / ZT024).
- Do not allow child to stand on platform facing backwards
- Do not use the Sit & Boogie™ board if any part of accessory is loose.
- Do not sit on platform. It is only for standing.
- To avoid tipping, rear sitting position should only be used if front seat is installed.

# IMPORTANT - LIRE ATTENTIVEMENT ET CONSERVER POUR RÉFÉRENCE

## MISE EN GARDE

La sécurité de votre enfant dépend de vous. La bonne utilisation du produit peut uniquement être assurée si vous respectez ces instructions.

### **Comment s'assurer que votre enfant est en sécurité quand vous utilisez cette poussette avec le Sit & Boogie**

- **Doit être assemblée par un adulte.**
- **Ne jamais laisser un enfant sans surveillance.**
- **S'assurer que tous les dispositifs de verrouillage sont enclenchés avant utilisation. Serrer les dispositifs d'attache si nécessaire.** Cela évite les blessures provoquées par le repliement de la poussette avant que votre enfant ne soit dans le produit ou à sa proximité.
- Le frein de stationnement doit être activé lorsque vous placez l'enfant dans la poussette et l'en retirez.
- Toujours bloquer les roues lorsque la poussette est immobilisée, notamment dans une pente. Cela évitera de perdre le contrôle de la poussette.
- **Pour éviter toute blessure, assurez-vous que votre enfant n'est pas à proximité de la poussette lors du dépliage et du pliage.**
- **Ne laissez pas l'enfant jouer avec ce produit.**
- **Ne pas laisser l'enfant se tenir sur l'accessoire du siège strapontin.**
- **Pour éviter de tomber, l'enfant doit se tenir aux poignées**
- Les pièces mobiles sur la poussette peuvent blesser (pincement de doigts).
- Pour éviter que la poussette ne perde en stabilité, ne pas placer de colis ni d'accessoires sur l'auvent, le siège, les côtés du châssis/cadre ou sur la poignée.
- **Ce siège ne convient pas aux enfants de moins de deux ans et demi.**
- Ce produit est conçu pour un enfant. Utiliser ce produit uniquement avec des enfants de moins de 22 kg (48 livres) et de moins de 122 cm (48 pouces), ou 4 ans selon la première éventualité.
- **Éviter toute blessure due à une chute ou une glissade. Toujours utiliser le système de retenue lorsque le siège.**
- **Vérifier que le landau, le siège ou les dispositifs d'attache du siège auto sont correctement mis en place avant utilisation.**
- Ne jamais utiliser ce produit dans des escaliers ou escalators
- La poussette ne remplace pas les berceaux et lits. Si votre enfant doit dormir dans la poussette, elle doit être placée dans un landau, berceau ou lit adapté.
- **Ce produit n'est pas adapté pas pour courir ou faire du skate.**
- Utiliser uniquement des accessoires ou pièces de rechange fournis par le fabricant.
- Ne jamais utiliser le siège ou la plateforme sur une poussette autre que la Contours® Options® Elite™ (modèle # ZT018 / ZT024).
- Ne pas laisser l'enfant se tenir sur la plateforme en faisant face à l'arrière.
- Ne pas utiliser la plateforme Sit & Boogie™ si une pièce de l'accessoire est desserrée.
- Ne pas s'asseoir sur la plateforme, elle est uniquement conçue pour se tenir debout
- Pour éviter tout basculement, la position d'assise arrière doit uniquement être utilisée si le siège avant est installé.

# IMPORTANTE - LEA DETENIDAMENTE ESTAS INSTRUCCIONES Y GUÁRDELAS PARA CONSULTARLAS EN EL FUTURO

## ⚠️ ADVERTENCIA

La seguridad de su hijo depende de usted. Para garantizar el uso adecuado del producto debe seguir estas instrucciones.

### **Instrucciones para mantener a su hijo seguro durante el uso de este cochecito con el Sit & Boogie**

- **Se requiere la instalación por parte de un adulto.**
- **Nunca deje a su hijo sin vigilancia.**
- **Antes de usarlo, asegúrese de que todos los dispositivos de bloqueo estén debidamente conectados. Apriete los accesorios si es necesario.** Así evitará las lesiones provocadas por una caída accidental antes de acercarse o colocar a su hijo en el cochecito.
- Mientras se coloca o se saca al niño, deberá mantenerse accionado el freno de parada.
- Cuando el cochecito no esté en movimiento, accione siempre los frenos de las ruedas, especialmente si se encuentra en una superficie inclinada. De este modo, evitará que el cochecito se desplace sin control.
- **Para evitar lesiones, asegúrese de mantener a su hijo alejado mientras pliega y despliega el cochecito.**
- Las piezas móviles del producto pueden provocar lesiones, como pellizcos en los dedos.
- **No deje que su hijo juegue con el cochecito.**
- **No permita que el niño se ponga de pie en el asiento adicional.**
- **Para evitar caídas, el niño debe agarrarse de las asas.**
- Para que el cochecito no pierda la estabilidad, no coloque paquetes u otros artículos en la capota, el asiento, los laterales del chasis/bastidor o sobre el manillar.
- **Este asiento no es adecuado para niños menores de 2 años y medio.**
- Este producto ha sido diseñado para un niño. Utilice este producto únicamente con niños que pesen menos de 22 kg y que midan menos de 122 cm, o 4 años lo que ocurra primero.
- **Evite las lesiones graves a consecuencia de caídas o deslizamientos. Utilice siempre el sistema de sujeción cuando utilice el producto.**
- **Antes de usarlo, compruebe que el capazo, el asiento y los dispositivos de fijación del asiento para el coche estén debidamente conectados.**
- Nunca use este producto en escaleras o escaleras mecánicas
- Este producto no sustituye a una cuna ni a una cama. Si su hijo necesita dormir, deberá colocarlo en un capazo, cuna o cama adecuados.
- **Este producto no es adecuado para su uso mientras se corre o se patina.**
- Utilice únicamente accesorios y/o piezas de repuesto suministrados por el fabricante.
- Utilice siempre el asiento o la plataforma con el cochecito Contours® Options® Elite™ (modelo n.º ZT018 / ZT024).
- No permita que el niño se ponga de pie y de espaldas sobre la plataforma.
- No utilice la plataforma del Sit & Boogie™ si alguna parte o accesorio están sueltos.
- No permita que el niño se siente en la plataforma, es solamente para ir de pie.
- Para evitar que vuelque, el asiento trasero solo debe utilizarse si el asiento delantero se encuentra instalado.

# WICHTIG - SORGFÄLTIG LESEN UND FÜR EINE SPÄTERE VERWENDUNG AUFBEWAHREN

## WARNHINWEIS

Sie sind für die Sicherheit Ihres Kindes verantwortlich. Um diesen Kinderwagen sachgemäß verwenden zu können, müssen Sie diese Anleitungen befolgen.

### **Wie Sie Ihr Kind sichern, wenn Sie diesen Kinderwagen mit dem Sit & Boogie verwenden™**

- **Montage durch Erwachsene erforderlich.**
- **Lassen Sie Ihr Kind niemals unbeaufsichtigt.**
- **Vergewissern Sie sich vor dem Gebrauch, dass alle Verriegelungen eingerastet sind. Ziehen Sie bei Bedarf alle Halterungen fest.**  
Legen Sie Ihr Kind erst danach in den Kinderwagen oder lassen Sie es auch erst danach in die Nähe des Wagens. Dadurch können Verletzungen verhindert werden, die durch das Zusammenklappen des Kinderwagens verursacht werden können.
- Die Feststellbremse muss angezogen sein, wenn Sie Ihr Kind in den Kinderwagen legen oder es herausnehmen.
- Ziehen Sie die Radbremsen immer an, sobald der Kinderwagen still steht, insbesondere bei Steigungen und Gefällen. Dadurch wird ein Wegrollen des Kinderwagens verhindert.
- **Beim Auf- und Zusammenklappen dieses Kinderwagens sollte Ihr Kind sich außer Reichweite befinden, damit Verletzungen verhindert werden.**
- **Lassen Sie das Kind nicht mit diesem Produkt spielen.**
- **Erlauben Sie dem Kind nicht, auf dem Notsitzzubehör zu stehen.**
- **Um einen Sturz zu verhindern, muss sich das Kind an den Griffen festhalten.**
- Bewegliche Teile am Kinderwagen können zu Verletzungen, wie zum Beispiel das Einklemmen von Fingern, führen.
- Keine Pakete oder Zubehör auf das Verdeck, den Sitz, die Seiten des Fahrgestells / Rahmen oder auf den Lenker stellen, da dadurch die Stabilität des Kinderwagens verringert wird.
- **Dieser Sitz ist nicht für Kinder unter 2 ½ Jahren geeignet.**
- Dieser Kinderwagen ist für 1 Kind konzipiert. Verwenden Sie dieses Produkt nur für Kinder mit einem Gewicht unter 22 kg und einer maximalen Körpergröße von 122 cm, oder 4 Jahre, je nachdem, was zuerst eintritt.
- **Verhindern Sie, dass sich das Kind durch Herausfallen oder Herausrutschen schwer verletzt. Verwenden Sie immer das Rückhaltesystem.**
- **Vergewissern Sie sich vor dem Gebrauch, dass das Gestell des Kinderwagens, die Sitzeinheit oder die Befestigungsvorrichtungen des Autositzes richtig eingerastet sind.**
- Vermeiden Sie Treppen oder Rolltreppen.
- Der Kinderwagen ist kein Ersatz für ein Babybett oder Bett. Zum Schlafen müssen Kinder in eine geeignete Liegeeinheit, in ein Babybett oder Bett gelegt werden.
- **Dieser Kinderwagen ist nicht zum Laufen oder Skaten geeignet.**

- Verwenden Sie nur vom Hersteller geliefertes Zubehör und/oder gelieferte Ersatzteile.
- Verwenden Sie den Sitz bzw. die Plattform niemals mit einem anderen Kinderwagen als dem Contours® Options® Elite™ (Modell ZT018 / ZT024).
- Erlauben Sie Ihrem Kind NICHT, mit dem Gesicht nach hinten auf der Plattform zu stehen.
- Verwenden Sie die Sit & Boogie™-Plattform nicht, wenn irgendein Zubehörteil lose ist.
- NICHT auf der Plattform sitzen. Sie ist nur zum Daraufstehen gedacht.
- Die hintere Sitzposition sollte nur bei montiertem Vordersitz verwendet werden, denn nur so kann ein Umkippen vermieden werden.

## PARTS LIST - Liste de pièces - Lista de piezas - Im Lieferumfang Enthalten

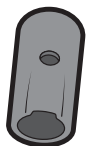

- 1** TUBE CAPS (2)  
 Capuchons du tube (2)  
 Tapas de los tubos (2)  
 Schutzkappen (2)

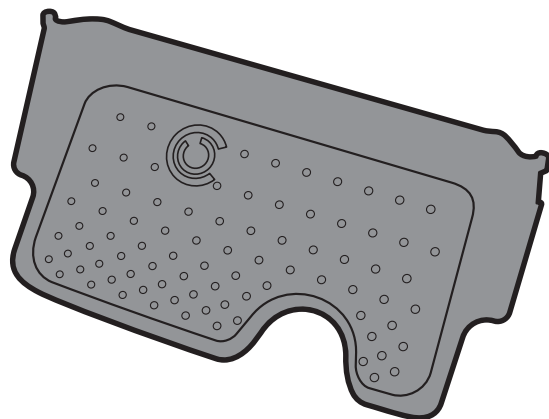

- 2** PLATFORM  
 Plateforme  
 Plataforma  
 Plattform

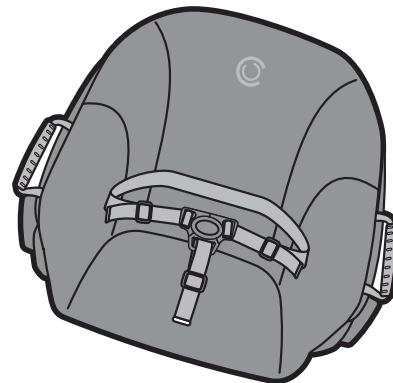

- 3** JUMP SEAT  
 Siège strapontin  
 Asiento adicional  
 Notsitz

# TO ATTACH PLATFORM - Pour attacher la plateforme - Para instalar la plataforma - Plattform anbringen

1

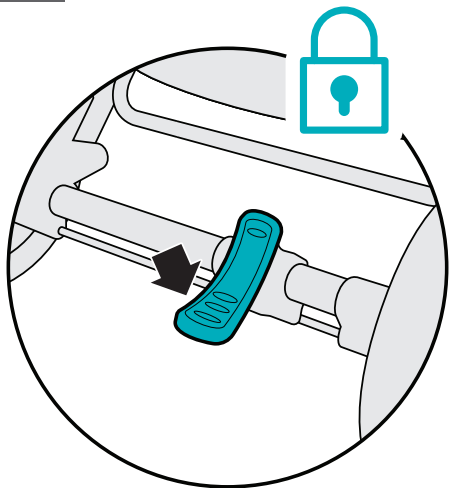

2

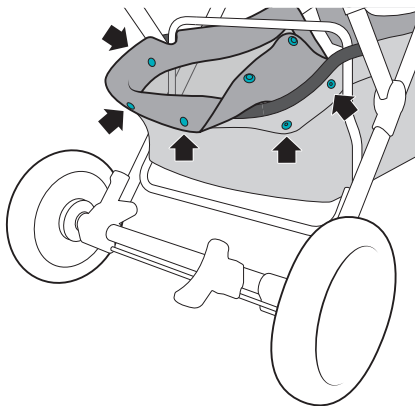

Unsnap five rear basket snaps.

Ouvrez cinq boutons-pression du panier arrière.

Desabroche los cinco corchetes de la parte trasera de la cesta.

Öffnen Sie die fünf Druckknöpfe am hinteren Korb.

3

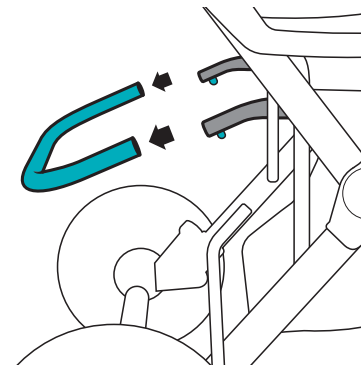

Rear basket tube removal:

- Push spring buttons on underside of rear basket tube.
- Pull tube out.
- Keep rear basket tube for later use.

Retrait du tube du panier arrière :

- Appuyer sur les boutons à ressort situés sous le tube du panier arrière.
- Retirer le tube.
- Conserver le tube du panier arrière pour une utilisation ultérieure.

Para quitar el tubo de la parte trasera de la cesta:

- Presione los botones ubicados en la parte inferior del tubo de la parte trasera de la cesta.
- Extraiga el tubo.
- Guarde el tubo de la parte trasera de la cesta para usarlo más adelante.

Rohr am hinteren Korb entfernen:

- Halten Sie die Federknöpfe an der Unterseite des Rohres am hinteren Korb gedrückt.
- Ziehen Sie das Rohr heraus.
- Behalten Sie das Rohr zur späteren Verwendung.

4

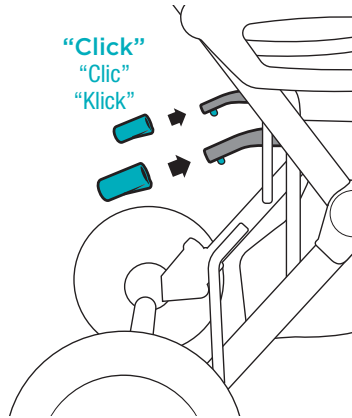

**Snap plastic tube caps on the open end of each side frame.**

Enfoncez fermement les bouchons du tube en plastique dans l'extrémité ouverte de chaque cadre latéral.

Encaje las tapas de plástico de los tubos en el extremo abierto de cada lado del bastidor.

Stecken Sie die Kunststoff-Schutzkappen auf die jetzt offenen Enden der beiden Seitenstreben des Unterbaus.

5

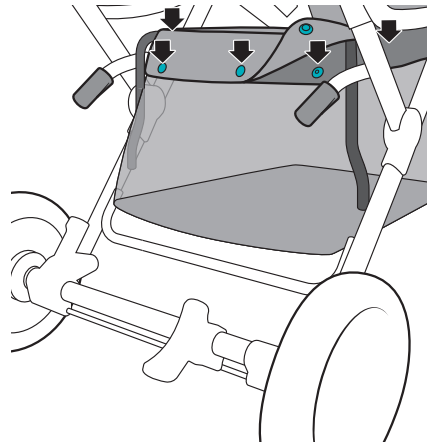

**Wrap end of basket around crosstube on frame and resnap five snaps in new position.**

Enrouler l'extrémité du panier autour du tube intérieur du cadre et refermez les cinq boutons-pression dans la nouvelle position.

Envuelva el tubo del bastidor con la tela del extremo de la cesta y vuelva a abrochar los cinco corchetes.

Wickeln Sie das obere Korbende um die Querstrebe des Rahmens und schließen Sie die fünf Druckknöpfe in der neuen Position.

6

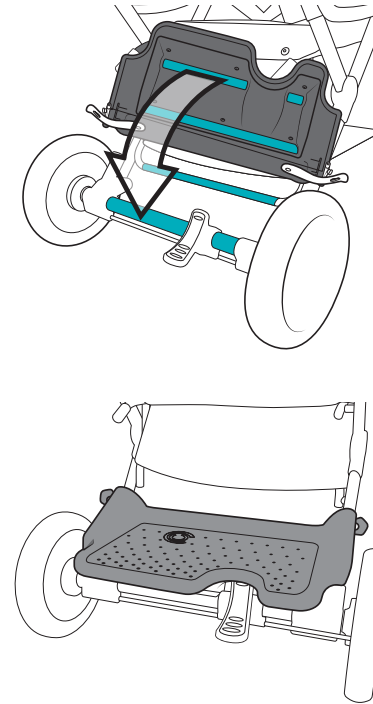

**Align grooves on underside of platform with the 2 horizontal bars, as illustrated above.**

Alinez les rainures situées sous la plate-forme avec les 2 barres horizontales, comme illustré ci-dessus.

Alinee las ranuras en la parte inferior de la plataforma con las 2 barras horizontales, como se ilustra arriba.

Setzen Sie die beiden Kerben an der Unterseite der Plattform passend auf die zwei horizontalen Stangen, wie oben angezeigt.



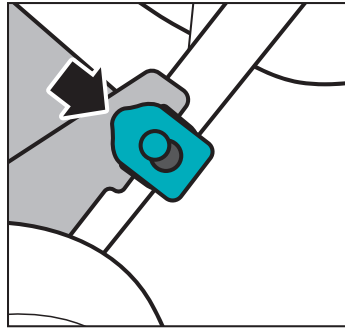
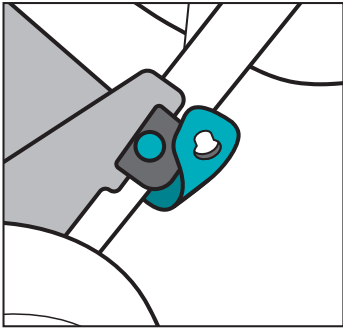
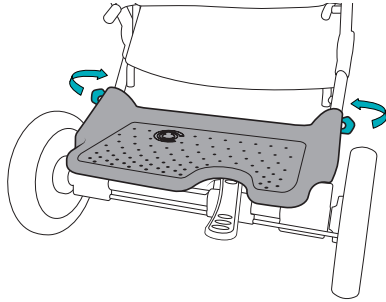

Wrap rubber strap around stroller frame and hook on to tab. Push to lock. Repeat for other side.

Enroulez la sangle en caoutchouc autour du cadre de la poussette et accrochez-la à la languette. Appuyez pour verrouiller. Répétez pour l'autre côté.

Envuelva la correa de goma alrededor del marco del cochecito y enganche a la lengüeta. Empujar para bloquear. Repita para el otro lado.

Wickeln Sie das Gummiband um den Rahmen des Kinderwagens und befestigen Sie es mit der Schlaufe. Verschließen Sie es mit Druck. Wiederholen Sie dasselbe auf der anderen Seite.

To Remove Platform: Pull up on rubber strap to release. Repeat for other side.

Pour supprimer la plateforme: Tirez sur la sangle en caoutchouc pour la libérer. Répétez pour l'autre côté.

Para quitar la plataforma: Tire hacia arriba de la correa de goma para liberar. Repita para el otro lado.

Plattform entfernen: Ziehen Sie am Gummiband, um es zu öffnen. Wiederholen Sie dasselbe auf der anderen Seite.

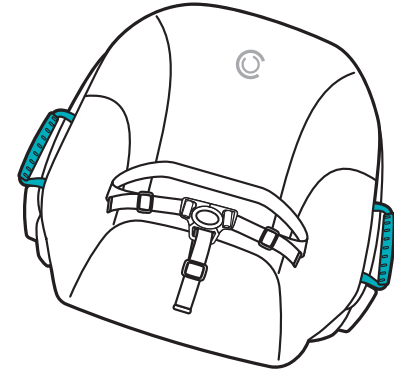

**⚠CAUTION:** When child is standing on platform, please ensure handles on jump seat are used for proper balance.

**⚠ATTENTION :** Lorsque l'enfant est debout sur la plateforme, veuillez vous assurer que les poignées du siège sont utilisées pour un bon équilibre.

**⚠PRECAUCIÓN:** Cuando el niño esté parado en la plataforma, asegúrese de que las manijas en el asiento de salto se usen para lograr un correcto equilibrio.

**⚠VORSICHT:** Wenn das Kind auf der Plattform steht, achten Sie darauf, dass es sich an den Griffen am Notsitz festhält, um sein Gleichgewicht zu halten.

## TO ATTACH JUMP SEAT - Pour attacher le siège strapontin - Para instalar el asiento adicional - Notsitz anbringen

1

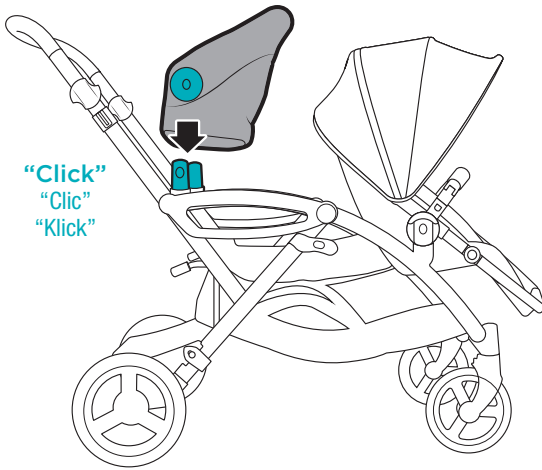

Attach jump seat rear facing over stroller frame hubs.  
⚠CAUTION: Use Jump Seat only in rear position of stroller.

Fixer le siège strapontin aux moyeux du cadre de la poussette en faisant face vers l'arrière.

⚠ATTENTION : Utiliser le siège strapontin uniquement en position arrière de la poussette.

Instale el asiento adicional en la parte trasera mirando hacia los conectores del bastidor del cochecito.

⚠PRECAUCIÓN: Utilice únicamente el asiento adicional en la parte trasera del cochecito.

Bringen Sie den Notsitz mit der Sitzöffnung nach hinten auf dem Stutzen des Kinderwagen-Untergestells an.

⚠VORSICHT: Verwenden Sie den Notsitz nur hinten auf dem Kinderwagen.

⚠CAUTION: It is recommended to use the jump seat and platform together.

⚠ATTENTION : Il est recommandé d'utiliser le siège strapontin et plateforme ensemble.

⚠PRECAUCIÓN: Se recomienda usar el asiento auxiliar y la plataforma juntos.

⚠VORSICHT: Es wird empfohlen, den Notsitz und die Plattform zusammen zu verwenden.

# TO SECURE CHILD IN JUMP SEAT - Pour installer l'enfant dans le siège strapontin Para asegurar al niño en el asiento adicional - Das Kind im Notsitz sichern

1

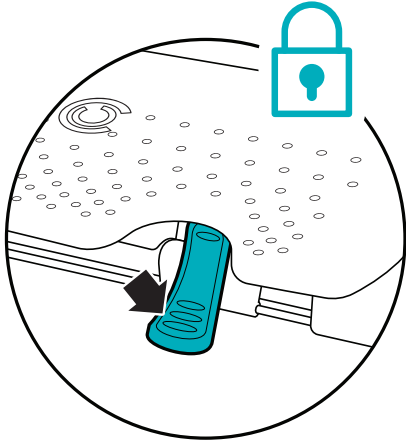

2

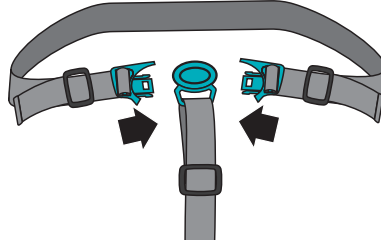

To fasten restraint system, insert both waist buckles into center mount on the crotch strap.

Pour serrer les boucles du système de retenue : insérer les deux boucles de la ceinture au support central de la sangle d'entrejambes.

Para abrochar el sistema de sujeción, inserte ambas hebillas de la cintura en el soporte central situado en la correa de la entrepierna.

Um das Rückhaltesystem zu befestigen, stecken Sie beide Hüftschlösser in die zentrale Halterung des Schrittgurtes.

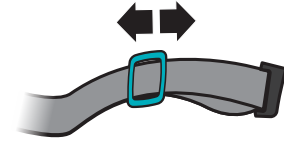

For proper fit, adjust waist and/or crotch straps.

Pour un bon ajustement, ajuster la taille et/ou l'entrejambe les sangles.

Para que la sujeción sea adecuada, ajuste las correas de la cintura y de la entrepierna.

Passen Sie das Rückhaltesystem dem Kind an, indem Sie den Hüft- und/oder Schrittgurt entsprechend einstellen.

# CARE & MAINTENANCE - Entretien et nettoyage - Cuidado y mantenimiento - Pflege und Wartung

- Clean metal parts with a damp cloth and wipe dry.
  - Spot clean fabric with mild soap and water solution.
  - If accessory becomes wet, wipe with a soft cloth.
  - When storing accessory, never stack other items on top of or in it; this may damage the accessory.
  - Periodically check for worn parts, loose screws, torn materials or stitching.
  - Replace any damaged parts immediately.
- 
- Nettoyer les parties métalliques avec un chiffon humide et les essuyer.
  - Nettoyer les taches du tissu avec une solution de savon doux et d'eau.
  - Si l'accessoire est mouillé, l'essuyer à l'aide d'un chiffon doux.
  - Lors du rangement d'un accessoire, ne jamais empiler d'autres objets dessus ou à l'intérieur, car cela pourrait endommager l'accessoire.
  - Contrôler régulièrement la poussette pour voir si des pièces sont usées, des vis sont desserrées ou si le tissu ou la couture sont déchirés.
  - Remplacer immédiatement les pièces endommagées.
- 
- Limpie las partes de metal con un trapo húmedo y luego séquelas.
  - Limpie la tela con una solución de jabón suave y agua.
  - Si el accesorio se moja, séquelo con un paño suave.
  - Cuando guarde el accesorio, no coloque nunca otros artículos encima o dentro de él, ya que podrían dañarlo.
  - Revise periódicamente para ver si tiene partes gastadas, tornillos flojos, materiales rotos o partes descosidas.
  - Cambie inmediatamente cualquier parte dañada.
- 
- Reinigen Sie die Metallteile mit einem feuchten Lappen und reiben Sie diese dann mit einem Tuch trocken.
  - Entfernen Sie Flecken vom Stoff mit einer milden Seifenlösung.
  - Wenn das Zubehör nass wird, wischen Sie es mit einem weichen Tuch ab.
  - Wenn Sie Zubehörteile lagern, legen Sie niemals andere Gegenstände darauf oder hinein. Das könnte die Zubehörteile beschädigen.
  - Überprüfen Sie den Kinderwagen regelmäßig auf Verschleißteile, lose Schrauben, gerissene Materialien oder Nähte.
  - Ersetzen Sie beschädigte Teile sofort.

## LIMITED WARRANTY

Contours® warrants this product to be free of defects in materials and workmanship, as follows: For a period of ONE YEAR from the date of purchase, Contours will repair or replace, at its option, the defective product. If you have a problem or are not satisfied with this product, please contact the Consumer Service Department at Contours.

REPAIR OR REPLACEMENT AS PROVIDED UNDER THIS WARRANTY IS THE EXCLUSIVE REMEDY OF THE CONSUMER. CONTOURS SHALL NOT BE LIABLE FOR ANY INCIDENTAL OR CONSEQUENTIAL DAMAGES FOR BREACH OF ANY EXPRESS OR IMPLIED WARRANTY ON THIS PRODUCT, EXCEPT TO THE EXTENT REQUIRED BY APPLICABLE LAW. ANY IMPLIED WARRANTY OF MERCHANTABILITY OR FITNESS FOR A PARTICULAR PURPOSE ON THIS PRODUCT IS LIMITED TO THE DURATION OF THIS WARRANTY.

Some states do not allow the exclusion or limitation of warranties set forth above, so the above exclusions may not apply to you. This warranty gives you specific legal rights, and you may also have other rights which vary from state to state. We sincerely thank you for your purchase of this Contours product.

To obtain warranty service, please call Contours Consumer Service Department at +31 548 659096 or contact us via email at [europe@contoursbaby.com](mailto:europe@contoursbaby.com)

If the product is returned to Contours Consumer Service Department for repair or replacement, it must be shipped prepaid and adequately insured.

For further information visit [www.contoursbaby.com](http://www.contoursbaby.com)

Recall WEBSITE: HELP KEEP YOUR CHILD SAFE. Check [www.recall.gov](http://www.recall.gov) to see if any products you use with your child or any of your child's toys have been recalled.

## PERSONAL RECORD CARD

Once in a while, we are less than perfect and one of our products with a problem reaches a customer. In most cases, we can solve your problem with replacement parts. Please contact us before you return one of our products to the store.

If you have a question about your product, please have the following available when you call:

- Product model number
- Date of manufacturing

You can find the Model Number and Date of Manufacture on bottom of platform. Having this information ready will expedite your service call.

Contours® - United States  
Consumer Service Department  
1100 W Monroe St, Chicago, IL 60607  
1-888-226-4469

[customerservice@contoursbaby.com](mailto:customerservice@contoursbaby.com)

Contours® - Europe  
Windmolen 22  
7609 NN Almelo  
The Netherlands

+31 548 659096 / [europe@contoursbaby.com](mailto:europe@contoursbaby.com)

Model / Style Number: ZY038

Date of Manufacture: \_\_\_\_\_

Date of Purchase: \_\_\_\_\_

## GARANTIE LIMITÉE

Contours® garantit ce produit contre tout défaut de fabrication et de matériaux, selon les conditions suivantes : Contours s'engage à réparer ou remplacer, à sa convenance, l'article défectueux pendant UN AN à partir de la date d'achat. Si vous avez un problème ou n'êtes pas entièrement satisfait de ce produit, veuillez contacter le service client de Contours.

COMME CETTE GARANTIE LE STIPULE, LE CONSOMMATEUR NE PEUT PRÉTENDRE QU'À LA RÉPARATION OU AU REMPLACEMENT DE L'ARTICLE. CONTOURS NE SERA TENU RESPONSABLE D'AUCUN DOMMAGE INDIRECT OU ACCESSOIRE POUR RUPTURE DE GARANTIE EXPRESSE OU TACITE CONCERNANT CE PRODUIT, EN RESTANT TOUTEFOIS DANS LES LIMITES DE LA LOI EN VIGUEUR. TOUTE GARANTIE TACITE DE COMMERCIALISATION OU D'UTILISATION ADÉQUATE DE CE PRODUIT EST LIMITÉE À LA DURÉE DE CETTE GARANTIE.

Certaines régions interdisent l'exclusion ou la limitation des garanties présentées ci-dessus ; dans ce cas-là, ces exclusions ne vous concernent pas. Cette garantie vous donne des droits légaux particuliers. Vous pouvez également bénéficier d'autres droits qui peuvent varier selon les régions. Nous vous remercions sincèrement d'avoir acheté ce produit Contours.

Pour tous services de garantie, veuillez contacter le service client de Contours au +31 548 659096 ou par e-mail à [europe@contoursbaby.com](mailto:europe@contoursbaby.com).

En cas de retour de cet article au service client de Contours pour une réparation ou un remplacement, envoyez-le en port payé et suffisamment assuré.

Pour davantage de renseignements, visitez le site [www.contoursbaby.com](http://www.contoursbaby.com).

SITE WEB des rappels de produit : GARANTISSEZ LA SÉCURITÉ DE VOTRE ENFANT. Consultez le site [www.recall.gov](http://www.recall.gov) afin de déterminer si les produits utilisés pour l'enfant ou l'un de ses jouets ont été rappelés.

## FICHE DE RENSEIGNEMENTS PERSONNELS

Il arrive parfois qu'un de nos articles soit défectueux et pose un problème au consommateur. Dans la plupart des cas, nous pouvons résoudre votre problème en effectuant un remplacement des pièces défectueuses. Contactez-nous avant de retourner l'un de nos produits au magasin.

Pour toute question au sujet de votre produit, veuillez avoir en main les informations suivantes lors de votre appel :

- Numéro de modèle du produit
- Date de fabrication

Le numéro du modèle et la date de fabrication se trouvent au bas de la plateforme. Toutes ces informations sont nécessaires afin d'accélérer la procédure de votre appel de service.

Contours® - États Unis  
Service à la clientèle  
1100 W Monroe St, Chicago, IL 60607  
1-888-226-4469

[customerservice@contoursbaby.com](mailto:customerservice@contoursbaby.com)

Contours® - Europe  
Windmolen 22  
7609 NN Almelo  
The Netherlands

+31 548 659096 / [europe@contoursbaby.com](mailto:europe@contoursbaby.com)

Numéro du style/modèle : ZY038

Date de fabrication : \_\_\_\_\_

Date d'achat : \_\_\_\_\_

# GARANTÍA LIMITADA

Contours® garantiza que este producto no presenta defectos en los materiales ni en la fabricación de acuerdo con las siguientes condiciones: Durante el plazo de UN AÑO a partir de la fecha de compra, Contours reparará o sustituirá, según su criterio, los productos defectuosos. Si tiene algún problema o no está satisfecho con este producto, póngase en contacto con el Departamento de Atención al Cliente de Contours.

LA REPARACIÓN O SUSTITUCIÓN SEGÚN SE ESTABLECE EN ESTA GARANTÍA ES LA ÚNICA COMPENSACIÓN QUE PODRÁ RECIBIR EL CLIENTE. CONTOURS NO SERÁ RESPONSABLE DE NINGÚN DAÑO INCIDENTAL O CONSECUENTE QUE PUDIERA RESULTAR DEL INCUMPLIMIENTO DE CUALQUIER GARANTÍA EXPRESA O IMPLÍCITA DE ESTE PRODUCTO, SALVO EN LA MEDIDA EN QUE LO EXIJAN LAS LEYES APLICABLES. CUALQUIER GARANTÍA IMPLÍCITA DE COMERCIALIZACIÓN O IDONEIDAD PARA UN DETERMINADO PROPÓSITO DE ESTE PRODUCTO ESTÁ LIMITADA A LA VIGENCIA DE ESTA GARANTÍA.

Algunos estados no permiten la exclusión o limitación de las garantías establecidas anteriormente, por lo que es posible que las restricciones anteriores no se apliquen en su caso. Esta garantía le concede unos derechos legales específicos y podría ser titular de otros que varían de un estado a otro. Contours le da las gracias por adquirir este producto.

Para obtener el servicio de garantía, llame al Departamento de Atención al Cliente de Contours al +31 548 659096 o póngase en contacto con nosotros mediante el correo electrónico europe@contoursbaby.com

La devolución del producto al Departamento de Atención al Cliente de Contours para su reparación o sustitución debe realizarse mediante envío prepagado y adecuadamente asegurado.

Para obtener más información, visite [www.contoursbaby.com](http://www.contoursbaby.com)

SITIO WEB de retirada de productos: MANTENGA A SALVO A SU HIJO. Visite [www.recall.gov](http://www.recall.gov) para comprobar si alguno de los productos que utiliza con su hijo o alguno de sus juguetes han sido retirados del mercado.

## TARJETA DE REGISTRO PERSONAL

Aunque hacemos todo lo posible para evitarlo, en alguna ocasión un producto defectuoso llega a manos del cliente. En la mayoría de los casos, podemos resolver el problema con piezas de repuesto. Antes de devolver uno de nuestros productos a la tienda, póngase en contacto con nosotros.

Cuando llame para aclarar sus dudas sobre un producto, tenga preparada la siguiente información:

- Número de modelo del producto
- Fecha de fabricación

Puede encontrar el número de modelo y la fecha de fabricación en la parte inferior de la plataforma. Si tiene preparados estos datos, podremos atenderle más rápidamente.

Contours® - Estados Unidos  
Departamento de Servicio al Consumidor  
1100 W Monroe St, Chicago, IL 60607  
1-888-226-4469

[customerservice@contoursbaby.com](mailto:customerservice@contoursbaby.com)

Contours® - Europa  
Windmolen 22  
7609 NN Almelo  
The Netherlands

+31 548 659096 / [europe@contoursbaby.com](mailto:europe@contoursbaby.com)

Número de modelo/estilo: ZY038

Fecha de fabricación: \_\_\_\_\_

Fecha de compra: \_\_\_\_\_

## BESCHRÄNKTE GARANTIE

Contours® garantiert unter den folgenden Bedingungen, dass dieses Produkt keine Material- und Verarbeitungsfehler aufweist: Für einen Zeitraum von EINEM JAHR ab Kaufdatum repariert oder ersetzt Contours nach eigenem Ermessen das defekte Produkt. Haben Sie ein Problem mit dem Produkt oder sind mit diesem unzufrieden, wenden Sie sich bitte an den Kundendienst von Contours.

IM RAHMEN DIESER GARANTIE DURCHFÜHRTE REPARATUREN ODER AUSTAUSCHARBEITEN STELLEN DAS ALLEINIGE RECHTSMITTEL DES VERBRAUCHERS DAR. CONTOURS HAFTET NICHT FÜR NEBEN- UND FOLGESCHÄDEN AUFGRUND DER VERLETZUNG EINER AUSDRÜCKLICHEN ODER STILLSCHWEIGENDEN GARANTIE FÜR DIESES PRODUKT, ES SEI DENN, DIES IST DURCH GELTENDES RECHT VORGESCHRIEBEN. JEDE STILLSCHWEIGENDE GARANTIE DER MARKTGÄNGIGKEIT ODER EIGNUNG FÜR EINEN BESTIMMTEN ZWECK FÜR DIESES PRODUKT IST AUF DIE DAUER DIESER GARANTIE BESCHRÄNKT.

Da in einigen Ländern der Ausschluss oder die Beschränkung der oben genannten Garantien nicht zulässig ist, trifft der Ausschluss auf Sie gegebenenfalls nicht zu. Diese Garantie gewährt Ihnen bestimmte Rechte, und möglicherweise verfügen Sie über weitere Rechte, die von Land zu Land variieren. Vielen Dank, dass Sie dieses Produkt von Contours erworben haben.

Wenden Sie sich bei Garantieansprüchen bitte an den Kundendienst von Contours unter der Telefonnummer +31 548 659096 oder kontaktieren Sie uns per E-Mail unter [europa@contoursbaby.com](mailto:europa@contoursbaby.com)

Wird ein Produkt zur Reparatur oder zum Austausch an den Kundendienst von Contours zurückgeschickt, muss es ordnungsgemäß frankiert und versichert sein.

Weitere Informationen finden Sie auf unserer Webseite [www.contoursbaby.com](http://www.contoursbaby.com)

Produkt-rückruf-WEBSITE: DIE SICHERHEIT IHRES KINDES LIEGT UNS GENAU SO AM HERZEN WIE IHNEN. Sehen Sie auf [www.recall.gov](http://www.recall.gov) nach, ob Produkte, die Sie für Ihr Kind verwenden, oder eins der Spielzeuge Ihres Kindes zurückgerufen wurden.

## PERSONENSTANDSKARTE

In seltenen Fällen kann es dazu kommen, dass ein fehlerhaftes Produkt einen unserer Kunden erreicht. In den meisten Fällen können wir das Problem durch den Austausch von Teilen beheben. Kontaktieren Sie uns bitte, bevor Sie eines unserer Produkte an das Geschäft zurückgeben.

Bei Fragen zu Ihrem Produkt halten Sie bitte die folgenden Informationen bereit, wenn Sie uns telefonisch kontaktieren.

- Produktmodellnummer
- Herstellungsdatum

Modellnummer und Herstellungsdatum stehen auf dem Boden der Plattform. Unser Kundenservice kann Ihnen schneller helfen, wenn Sie diese Informationen zur Hand haben.

Contours® - Vereinigte Staaten  
Kundendienstabteilung  
1100 W Monroe St, Chicago, IL 60607  
1-888-226-4469

[customerservice@contoursbaby.com](mailto:customerservice@contoursbaby.com)

Contours® - Europa  
Windmolen 22  
7609 NN Almelo  
The Netherlands

+31 548 659096 / [europa@contoursbaby.com](mailto:europa@contoursbaby.com)

Modell / Stilnummer: ZY038

Herstellungsdatum: \_\_\_\_\_

Kaufdatum: \_\_\_\_\_