



CONTOURS® BITSY™

COMPACT FOLD STROLLER / POUSETTE COMPACTE

COCHECITO PLEGABLE Y COMPACTO / KOMPAKTER ZUSAMMENKLAPPBARER KINDERWAGEN



IMPORTANT! READ CAREFULLY AND KEEP FOR FUTURE REFERENCE

WARNING

Your child's safety depends on you. Proper product use cannot be assured unless you follow these instructions.

How to Keep Your Child Safe While Using this Stroller

- **Adult assembly required.**
- **Never leave your child unattended.**
- **Ensure that all locking devices are engaged before use.** This prevents injuries caused by stroller collapsing before allowing your child in or near the product.
- Parking brake shall be engaged when placing and removing the children from the product.
- Always set the wheel brakes when stroller is not moving, especially on an incline. This prevents the product from rolling away.
- **To avoid injury ensure that your child is kept away when unfolding and folding this product.**
- Moving parts on product may create injuries such as finger pinching.
- **Do not let your child play with and/or hang on this product.**
- To prevent the product from becoming unstable, do not place parcels or accessory items on the canopy, seat, sides of chassis / frame, or over the handle.
- **DO NOT put child in basket.**
- **This seat unit is not suitable for children under 6 months**
- This product is designed for 1 child. Only use this product with children who weigh less than 40 lbs and are no more than 40 inches tall.
- **Avoid serious injury from falling or sliding out. Always use the restraint system.**
- **Check that the pram body or seat unit or car seat attachment devices are correctly engaged before use.**
- Never use this product on stairways or escalators
- The product does not replace a cot or a bed. Should your child need to sleep then it should be placed in a suitable pram body, cot or bed.
- **This product is not suitable for running or skating.**
- Only use accessories and/or replacement parts supplied by the manufacturer.
- To prevent this product from becoming unstable or tipping. Do not put more than 10 lbs in basket.

How to Use this Stroller with Your infant car seat

- Use only compatible car seats with this stroller. For a list of compatible car seats, please view product information at ContoursBaby.com.
- For correct use with compatible infant car seats, refer to page 18-20 of instructions.
- If at any time your infant car seat does not secure properly to the stroller, or if you have questions about assembly or use of the stroller, **DO NOT** use this product. Call Contours at +31 548 659096.

WARNING

- **Only transport infants that are within the size and weight limitations of your infant car seat, as described in the instruction manual provided by the infant car seat manufacturer.**
- **BOTH** car seat straps and leg rest must be adjusted to securely place car seat in stroller seat.
- **Make sure the stroller seat is fully reclined to ensure infant car seat is secure before placing your infant car seat in stroller.**
- DO NOT place car seat in stroller without using stroller car seat straps.
- ALWAYS place straps on car seat near leg side of handle. Never place near head side of handle.
- ALWAYS place the car seat facing the care giver.

IMPORTANT ! À LIRE ATTENTIVEMENT ET À CONSERVER POUR RÉFÉRENCE

MISE EN GARDE

La sécurité de votre enfant dépend de vous. La bonne utilisation du produit peut uniquement être assurée si vous respectez ces instructions.

Comment garantir la sécurité de votre enfant avec cette poussette

- **Doit être assemblée par un adulte.**
- **Ne jamais laisser un enfant sans surveillance.**
- **S'assurer que tous les dispositifs de verrouillage sont enclenchés avant utilisation.** Cela évite les blessures provoquées par le repliement de la poussette avant que votre enfant ne soit dans le produit ou à sa proximité.
- Le frein de stationnement doit être activé lorsque vous placez l'enfant dans la poussette et l'en retirez.
- Toujours verrouiller les roues lorsque la poussette est immobilisée, notamment dans une pente. Cela évitera de perdre le contrôle de la poussette.
- **Pour éviter toute blessure, assurez-vous que votre enfant n'est pas à proximité de la poussette lors du dépliage et du pliage.**
- Les pièces mobiles sur la poussette peuvent blesser (pincement de doigts).
- **Ne pas laisser votre enfant jouer ou s'accrocher à cette poussette.**
- Pour éviter que la poussette ne perde en stabilité, ne pas placer de colis ni d'accessoires sur l'auvent, le siège, les côtés du châssis/cadre ou sur la poignée.
- **NE PAS mettre l'enfant dans un panier.**
- **Ce siège ne convient pas aux enfants de moins de 6 mois**
- Ce produit est conçu pour un enfant. Utiliser ce produit uniquement avec des enfants de moins de 18 kg (40 livres) et de moins de 1 m (40 pouces).
- **Éviter toute blessure due à une chute ou une glissade. Toujours utiliser le système de retenue.**
- **Vérifier que le landau, le siège ou les dispositifs d'attache du siège auto sont correctement mis en place avant utilisation.**
- Ne jamais utiliser ce produit dans des escaliers ou escalators
- La poussette ne remplace pas les berceaux et lits. Si votre enfant doit dormir dans la poussette, elle doit être placée dans un landau, berceau ou lit adapté.
- **Ce produit n'est pas adapté pas pour courir ou faire du skate.**
- Utiliser uniquement des accessoires ou pièces de rechange fournis par le fabricant.
- Pour éviter que la poussette devienne instable ou ne bascule, ne pas placer des objets de plus de 4,5 kg (10 livres) dans le panier.

MISE EN GARDE

Comment utiliser cette poussette avec votre siège auto pour bébés

- Utiliser uniquement des sièges auto compatibles avec cette poussette. La liste des sièges auto compatibles se trouve dans les informations sur le produit disponible sur le site ContoursBaby.com.
- Pour assurer la bonne utilisation de la poussette avec les sièges auto pour bébés compatibles, consultez les pages 18 à 20 des instructions.
- Si à un moment quelconque votre siège auto pour bébés ne se fixe pas correctement à la poussette, ou si vous avez des questions sur le montage ou l'utilisation de la poussette, **N'UTILISEZ PAS** ce produit. Appelez Contours au +31 548 659096.
- **Transporter uniquement des enfants dont la taille et le poids sont compris dans les limites de votre siège auto pour bébés, tel qu'indiqué dans le manuel d'instructions fourni par le fabricant du siège auto.**
- **Le repose-jambes ET** les bandes du siège auto doivent être réglés pour placer de manière sûre le siège auto dans le siège de la poussette.
- **Vérifiez que le siège de la poussette est correctement incliné pour vous assurer que le siège auto pour bébés est sécurisé avant de placer votre siège auto dans la poussette.**
- NE PAS placer le siège auto pour bébés dans la poussette sans utiliser les bandes du siège auto de la poussette.
- TOUJOURS placer les bandes du siège auto à proximité du côté jambe de la poignée. Ne jamais les placer à proximité du côté tête de la poignée.
- TOUJOURS placer le siège auto face à la personne responsable.

¡IMPORTANTE! LEA DETENIDAMENTE ESTAS INSTRUCCIONES Y GUÁRDELAS PARA CONSULTARLAS EN EL FUTURO

⚠️ ADVERTENCIA

La seguridad de su hijo depende de usted. Para garantizar el uso adecuado del producto debe seguir estas instrucciones.

Instrucciones para mantener a su hijo seguro durante el uso de este cochecito

- **Se requiere la instalación por parte de un adulto.**
- **Nunca deje a su hijo sin vigilancia.**
- **Antes de usarlo, asegúrese de que todos los dispositivos de bloqueo estén debidamente conectados.** Así evitará las lesiones provocadas por una caída accidental antes de acercarse o colocarlo a su hijo en el cochecito.
- Mientras se coloca o se saca al niño, deberá mantenerse accionado el freno de parada.
- Cuando el cochecito no esté en movimiento, accione siempre los frenos de las ruedas, especialmente si se encuentra en una superficie inclinada. De este modo, evitará que el cochecito se desplace sin control.
- **Para evitar lesiones, asegúrese de mantener a su hijo alejado mientras pliega y despliega el cochecito.**
- Las piezas móviles del producto pueden provocar lesiones, como pellizcos en los dedos.
- **No deje que su hijo juegue con el cochecito ni se cuelgue de él.**
- Para que el cochecito no pierda la estabilidad, no coloque paquetes u otros artículos en la capota, el asiento, los laterales del chasis/bastidor o sobre el manillar.
- **NO ponga al niño en la cesta.**
- **Este asiento no es adecuado para niños menores de 6 meses**
- Este producto ha sido diseñado para un niño. Utilice este producto únicamente con niños que pesen menos de 18,1 kilos y que midan menos de un metro.
- **Evite las lesiones graves a consecuencia de caídas o deslizamientos. Utilice siempre el sistema de sujeción.**
- **Antes de usarlo, compruebe que el capazo, el asiento y los dispositivos de fijación del asiento para el coche estén debidamente conectados.**
- Nunca use este producto en escaleras o escaleras mecánicas
- Este producto no sustituye a una cuna ni a una cama. Si su hijo necesita dormir, deberá colocarlo en un capazo, cuna o cama adecuados.
- **Este producto no es adecuado para su uso mientras se corre o se patina.**
- Utilice únicamente accesorios y/o piezas de repuesto suministrados por el fabricante.
- Para que el cochecito no pierda la estabilidad o se vuelque, evite poner un peso superior a 4,5 kilos en la cesta.

ADVERTENCIA

Instrucciones para el uso de este cochecito con una silla infantil para el coche

- Utilice solo asientos para el coche compatibles con este cochecito. Para obtener una lista de los asientos para el coche compatibles, consulte la información del producto en ContoursBaby.com.
- Para obtener información sobre cómo usarlo correctamente con sillas infantiles para el coche compatibles, consulte las páginas 18 a 20 de las instrucciones.
- Si la silla infantil para el coche no se fija correctamente al cochecito o si tiene dudas sobre la instalación o el uso del cochecito, **NO** utilice este producto. Llame a Contours al +31 548 659096.
- **Utilícelo únicamente para transportar a bebés que cumplan las limitaciones de tamaño y peso de la silla infantil para el coche que se indican en el manual de instrucciones proporcionado por su fabricante.**
- **TANTO** los cinturones de seguridad, como el reposapiernas, deberán ajustarse para colocar de manera segura el asiento para el coche en el asiento del cochecito.
- **Antes de colocar la silla infantil para el coche en el cochecito, asegúrese de que el asiento del cochecito esté completamente reclinado para garantizar que la silla infantil para el coche se sujete adecuadamente.**
- NO coloque el asiento para el coche en el cochecito sin sus correas.
- Coloque SIEMPRE las correas en el asiento para el coche junto a la parte de las piernas del manillar. Nunca las coloque junto a la parte de la cabeza del manillar.
- Coloque SIEMPRE el asiento para el coche mirando hacia usted.

WICHTIG! SORGFÄLTIG LESEN UND FÜR EINE SPÄTERE VERWENDUNG AUFBEWAHREN

WARNHINWEIS

Sie sind für die Sicherheit Ihres Kindes verantwortlich. Um diesen Kinderwagen sachgemäß verwenden zu können, müssen Sie diese Anleitungen befolgen.

Wie Sie Ihr Kind sicher im Kinderwagen transportieren

- **Montage durch Erwachsene erforderlich.**
- **Lassen Sie Ihr Kind niemals unbeaufsichtigt.**
- **Vergewissern Sie sich vor dem Gebrauch, dass alle Verriegelungen eingerastet sind.** Legen Sie Ihr Kind erst danach in den Kinderwagen oder lassen Sie es auch erst danach in die Nähe des Wagens. Dadurch können Verletzungen verhindert werden, die durch das Zusammenklappen des Kinderwagens verursacht werden können.
- Die Feststellbremse muss angezogen sein, wenn Sie Ihr Kind in den Kinderwagen legen oder es herausnehmen.
- Ziehen Sie die Radbremsen immer an, sobald der Kinderwagen still steht, insbesondere bei Steigungen und Gefällen. Dadurch wird ein Wegrollen des Kinderwagens verhindert.
- **Beim Auf- und Zusammenklappen dieses Kinderwagens sollte Ihr Kind sich außer Reichweite befinden, damit Verletzungen verhindert werden.**
- Bewegliche Teile am Kinderwagen können zu Verletzungen, wie zum Beispiel das Einklemmen von Fingern, führen.
- **Lassen Sie Ihr Kind nicht mit dem Kinderwagen spielen und/oder sich daran hängen.**
- Keine Pakete oder Zubehör auf das Verdeck, den Sitz, die Seiten des Fahrgestells / Rahmen oder auf den Lenker stellen, da dadurch die Stabilität des Kinderwagens verringert wird.
- **Legen Sie das Kind NICHT in den Einkaufskorb.**
- **Diese Sitzeinheit ist nicht für Kinder unter 6 Monaten geeignet**
- Dieser Kinderwagen ist für 1 Kind konzipiert. Der Kinderwagen ist nur für Kinder bis 18 kg und mit einer Größe bis zu 101 cm geeignet.
- **Verhindern Sie, dass sich das Kind durch Herausfallen oder Herausrutschen schwer verletzt. Verwenden Sie immer das Rückhaltesystem.**
- **Vergewissern Sie sich vor dem Gebrauch, dass das Gestell des Kinderwagens, die Sitzeinheit oder die Befestigungsvorrichtungen des Autositzes richtig eingerastet sind.**
- Vermeiden Sie Treppen oder Rolltreppen

WARNHINWEIS

- Der Kinderwagen ist kein Ersatz für ein Babybett oder Bett. Zum Schlafen müssen Kinder in eine geeignete Liegeeinheit, in ein Babybett oder Bett gelegt werden.
- **Dieser Kinderwagen ist nicht zum Laufen oder Skaten geeignet.**
- Verwenden Sie nur vom Hersteller geliefertes Zubehör und/oder gelieferte Ersatzteile.
- Beachten Sie folgendes, damit der Kinderwagen nicht umkippt oder sich die Stabilität des Wagens verringert. Der Einkaufskorb darf nicht mit mehr als 4,5 kg belastet werden.

Wie wird der Autokindersitz auf den Kinderwagen montiert

- Verwenden Sie nur Autositze, die mit dem Kinderwagen kompatibel sind. Unter Produktinformationen auf der Webseite ContoursBaby.com finden Sie eine Liste mit kompatiblen Autositzen.
- Auf den Seiten 18 -20 der Gebrauchsanleitung ist die richtige Verwendung von kompatiblen Autokindersitzen beschrieben.
- Wenn Ihr Autokindersitz zu irgendeinem Zeitpunkt nicht richtig am Kinderwagen befestigt ist, oder wenn Sie Fragen zur Montage oder Verwendung des Kinderwagens haben, verwenden Sie den Kinderwagen **NICHT**. Kontaktieren Sie Contours unter der Telefonnummer +31 548 659096.
- **Transportieren Sie nur Kinder, die sich innerhalb der Größen- und Gewichtsbeschränkungen Ihres Autokindersitzes befinden, die Sie der Bedienungsanleitung des Autositzherstellers entnehmen können.**
- **BEIDE** Autositzgurte und Beinstütze müssen angepasst werden, damit der Autositz sicher auf den Kinderwagensitz platziert werden kann.
- **Bevor Sie den Autokindersitz auf den Kinderwagensitz stellen, vergewissern Sie sich, dass der Kinderwagensitz vollständig nach hinten geneigt ist, damit der Autokindersitz einen sicheren Stand hat.**
- Stellen Sie den Autositz NICHT ohne Befestigung der Kinderwagen-Autositzgurte auf den Kinderwagen.
- Befestigen Sie die Gurte am Autositz IMMER in der Nähe der Fußseite des Tragegriffs. Niemals an der Kopfseite des Tragegriffs befestigen.
- Positionieren Sie den Autositz IMMER so, dass das Kind in Richtung Kinderwagenschieber guckt.

TO OPEN STROLLER - Pour déplier la poussette - Para abrir el cochecito - So klappen Sie den Kinderwagen auf

1

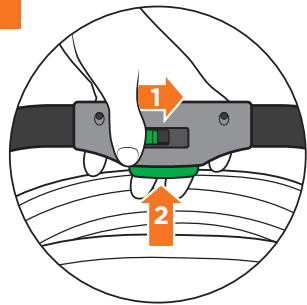

1 Slide Right + **2** Squeeze
Glissez vers la droite + Appuyez
Deslizar hacia la derecha + Apretar
Nach rechts schieben + Drücken

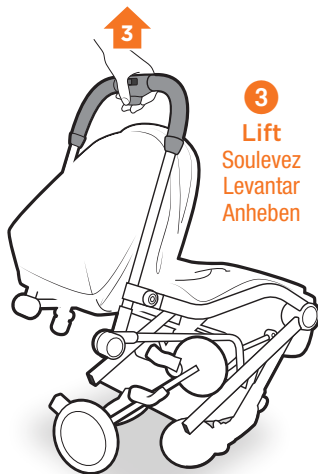

3 Lift
Soulevez
Levantar
Anheben

Release locking latch of stroller by sliding button on handle with thumb, then squeeze lever under handle and lift.

Relâchez le loquet de verrouillage de la poussette en faisant glisser le bouton sur la poignée avec le pouce, puis appuyez sur le levier sous la poignée et soulevez.

Desbloquee el cochecito deslizando con el pulgar el botón del manillar y a continuación, apriete la palanca bajo el mismo y tire hacia arriba.

Lösen Sie die Verriegelung des Kinderwagens, indem Sie den Schieber am Lenker mit dem Daumen verschieben und dann den Verriegelungshebel unter dem Lenker drücken und anheben.

2

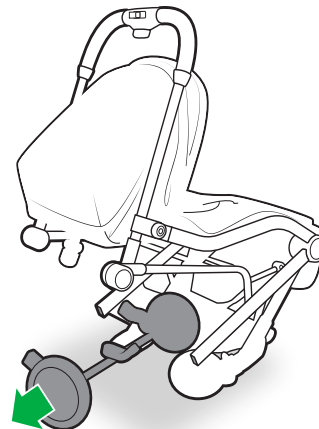

Remove rear wheel assembly from the basket and unfold stroller into a locked open position.

Retirez l'ensemble des roues arrière du panier et déployez la poussette jusqu'à une position d'ouverture verrouillable.

Saque de la cesta el módulo de las ruedas traseras y despliegue el cochecito en posición abierta y bloqueada.

Entfernen Sie die Hinterrädereinheit vom Einkaufskorb und klappen Sie den Kinderwagen auf, bis er vollständig geöffnet und eingerastet ist.

TO ASSEMBLE STROLLER - Pour assembler la poussette - Para montar el cochecito - So montieren Sie den Kinderwagen

1

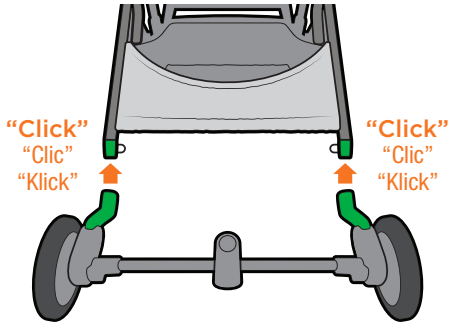

Insert the rear wheel assembly to the rear frame.

Insérez l'assemblage des roues arrière dans le cadre arrière.

Introduzca el módulo de las ruedas traseras en la parte trasera del bastidor.

Bringen Sie die Hinterrädereinheit am Gestell an.

2

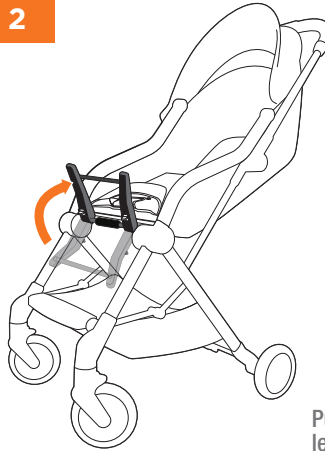

Lift leg rest frame up.

Soulevez le cadre du repose-jambes.

Levante el soporte del reposapiernas.

Stellen Sie den Rahmen der Beinstütze hoch.

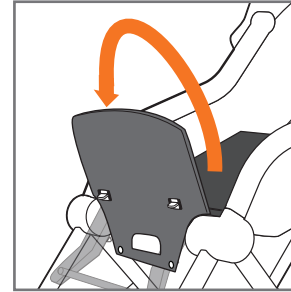

Pull fabric of leg rest over the leg rest frame. Wrap fabric over cross tube.

Tirez le tissu du repose-jambes par-dessus le cadre du repose-jambes. Enroulez le tissu autour de la barre transversale.

Cubra el soporte del reposapiernas con la tela. Envuelva con ella el tubo transversal.

Ziehen Sie den Stoff für die Beinstütze über den Rahmen der Beinstütze. Wickeln Sie den Stoff über die Querstange.

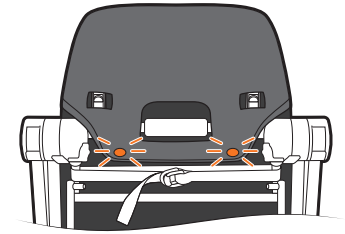

Snap
Bouton-presseoir
Encajar
Einrasten

Snap both sides into place. Ensure leg rest triggers are fully enclosed and visible through openings in fabric.

Appuyez fermement sur les boutons-presseoir de chaque côté jusqu'à ce qu'un clic se fasse entendre. Assurez-vous que les mécanismes du repose-jambes sont complètement recouverts et visibles par les ouvertures du tissu.

Encaje ambos laterales en su lugar. Asegúrese de que los pasadores del reposapiernas estén completamente cerrados y se vean a través de las aberturas de la tela.

Auf beiden Seiten einrasten lassen. Stellen Sie sicher, dass die Verriegelungsvorrichtungen für die Beinstütze vollständig geschlossen und durch die Öffnungen im Stoff sichtbar sind.

TO ADJUST LEG REST - Pour régler le repose-jambes - Para ajustar el reposapiernas - So verstellen Sie die Beinstütze

1

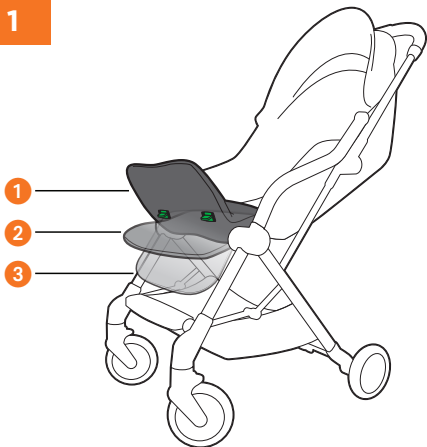

LEG REST POSITIONS:

- 1 Used to ensure compatible car seats fit snugly;
- 2 & 3 Use according to child's comfort.

POSITIONS DU REPOSE-JAMBES :

- 1 Utilisée pour assurer une installation ferme des sièges d'auto compatibles ;
- 2 et 3 Utilisées pour que l'enfant soit confortable.

POSICIONES DEL REPOSAPIERNAS:

- 1 Se utiliza para asegurar el ajuste perfecto de los asientos para el coche compatibles;
- 2 y 3 Se utilizan con el fin de adaptar el cochecito para que el niño esté cómodo.

POSITIONEN DER BEINSTÜTZE:

- 1 Wird verwendet, um sicherzustellen, dass kompatible Autositze sicher sitzen;
- 2 und 3 Je nach dem, wie es bequemer für das Kind ist.

2



Pull up both triggers on underside of leg rest to adjust position down.

Soulevez les deux gâchettes situées sous le repose-jambes pour abaisser la position.

Levante los dos pasadores de la parte inferior del reposapiernas para bajarlo.

Ziehen Sie beide Schieber an der Unterseite der Beinstütze nach oben, um so die Beinstütze nach unten zu verstellen.

TO ADJUST SEAT - Ajustement du siège - Para ajustar el asiento - So verstellen Sie die Rückenlehne

⚠ WARNING

To avoid finger entrapment or pinching, do not adjust the seat back while child is in the stroller. To avoid head entrapment, always fasten the canopy to the seat back when using the stroller in the reclined position.

⚠ MISE EN GARDE

Pour éviter que l'enfant ne se coince les doigts, ne pas incliner le siège lorsque l'enfant est dans la poussette. Pour éviter que l'enfant ne se coince la tête, toujours attacher l'auvent au dos du siège lorsque la poussette est utilisée en position inclinée.

⚠ ADVERTENCIA

Para evitar que los dedos queden atrapados o se pellizquen, no ajuste el respaldo del asiento con el niño en el cochecito. Para evitar que la capota caiga sobre la cabeza del niño cuando utilice el cochecito en posición reclinada, asegúrela siempre al respaldo del asiento.

⚠ WARNHINWEIS

Um ein Einklemmen oder Quetschen der Finger zu vermeiden, verstellen Sie die Rückenlehne nur, wenn sich das Kind nicht im Kinderwagen befindet. Um ein Verletzen des Kopfes zu vermeiden, befestigen Sie bei zurückgelehnter Position immer das Verdeck an der Rückenlehne.

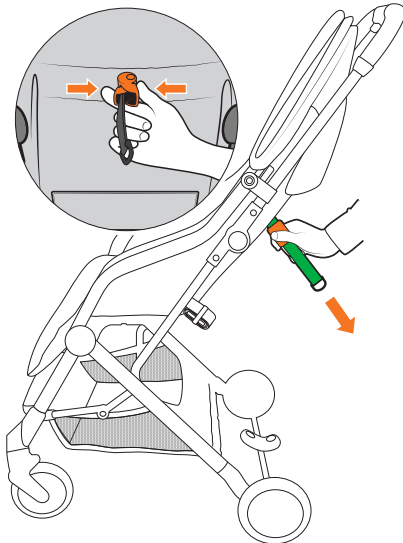

Squeeze clip and pull down or up to adjust seat.

Appuyez sur le clip et tirez vers le bas ou vers le haut pour ajuster le siège.

Primila pinza y tire hacia abajo o hacia arriba para ajustar el asiento.

Drücken Sie zum Verstellen der Rückenlehne den Clip zusammen und ziehen Sie diesen nach unten oder nach oben.

TO OPERATE BRAKES - Fonctionnement des freins - Para accionar los frenos - So betätigen Sie die Bremsen

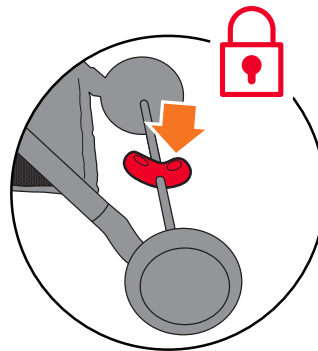

Push down firmly to lock.

Poussez vers le bas pour verrouiller.

Presione con fuerza hacia abajo para bloquearla.

Zum Verriegeln fest nach unten drücken.

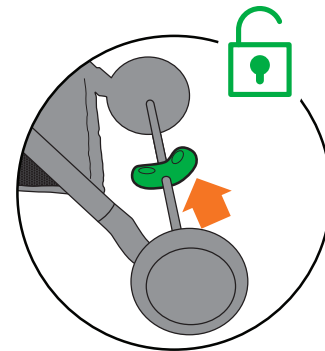

Pull up to unlock.

Tirez vers le haut pour déverrouiller.

Tire hacia arriba para desbloquearla.

Zum Entriegeln nach oben ziehen.

TO SECURE CHILD IN STROLLER SEAT - Installation de l'enfant dans le siège de la poussette - Para asegurar al niño en el asiento del cochecito - So sichern Sie das Kind im Kinderwagensitz

1

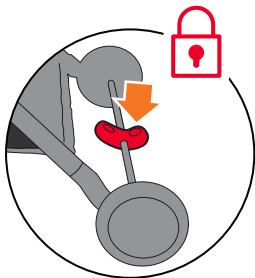

When securing or removing child, lock foot brake to keep stroller from rolling.

Verrouillez le frein à pied pour empêcher la poussette de rouler lorsque vous installez ou retirez l'enfant de la poussette.

Cuando asegure o saque al niño, accione el freno de parada para evitar que el cochecito se desplace sin control.

Beim Ansnallen oder Herausnehmen des Kindes muss die Fußbremse festgestellt werden, damit der Wagen nicht wegrollt.

2

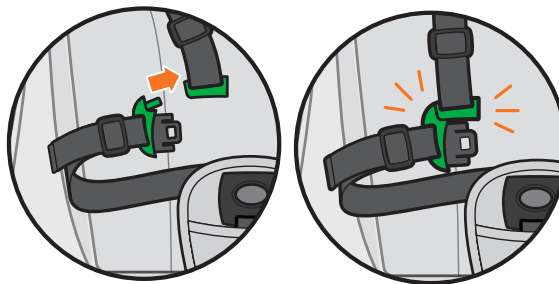

Slide shoulder strap clips onto each waist strap buckle.

Glissez les clips des bretelles dans chaque boucle de la ceinture.

Inserte las lengüetas de las correas de los hombros en sus respectivos enganches de la correa de la cintura.

Lassen Sie die Schultergurtklemmen in die jeweiligen Bauchgurtschnallen einrasten.

3

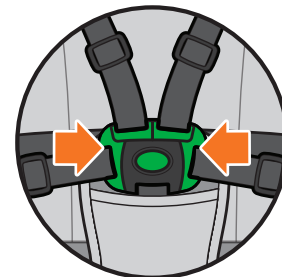

“Click”
“Clic”
“Klick”

Insert both waist buckles into the center mount on the crotch strap and fasten.
To undo restraint system buckles, press center button to release.

Insérez les deux boucles de la ceinture dans le support central de la sangle d'entrejambes puis serrez.
Pour détacher les sangles du système de retenue, appuyez sur le bouton central.

Inserte ambos enganches de la cintura en el conector central situado en la correa de la entrepierna y abróchelos.
Para desabrochar los enganches del sistema de sujeción, presione el botón central.

Stecken Sie beide Bauchgurtschnallen in die mittlere Halterung am Schrittgurt und lassen Sie die Schnallen einrasten.
Um die Schnallen des Rückhaltesystems zu lösen, drücken Sie auf den Knopf in der Mitte.

TO ADJUST SHOULDER AND WAIST STRAPS - Ajustement des bretelles et de la ceinture - Para ajustar las correas de los hombros y de la cintura - So passen Sie Schulter- und Bauchgurte an

1

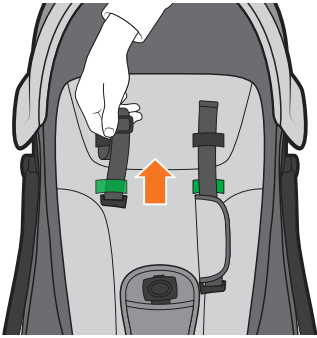

Pull shoulder straps through harness loops to proper position.

Tirez les bretelles à travers les boucles du siège pour les positionner correctement.

Pase las correas de los hombros por la sujeción del arnés y colóquelas en la posición adecuada.

Ziehen Sie die Schultergurte durch die Gurtschlaufen in die richtige Position.

2

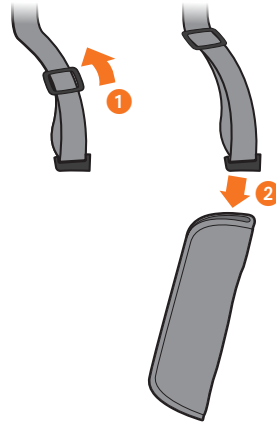

Adjust shoulder straps and waist strap as needed, and put restraint sleeves back on.

Ajustez les bretelles et la ceinture, au besoin, et remettez les bretelles de retenue.

Ajuste las correas de los hombros y de la cintura según sea necesario y vuelva a colocar las fundas de sujeción.

Passen Sie die Schultergurte und den Bauchgurt nach Bedarf an und befestigen Sie die Gurtpolsterungen wieder.

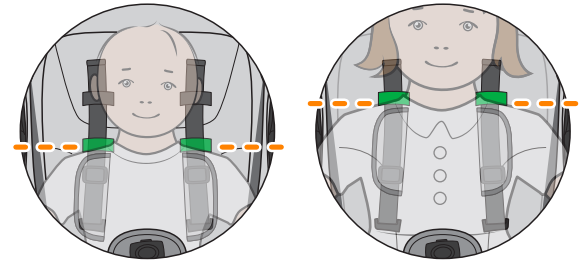

NOTE: For a secure fit, straps should be at or below the child's shoulder. Adjust straps to higher position as your child grows.

REMARQUE : pour un ajustement sécuritaire, les bretelles doivent être placées au niveau des épaules de l'enfant ou en dessous. Ajustez les sangles vers le haut au fur et à mesure que l'enfant grandit.

NOTA: Para que el ajuste sea seguro, las correas deben estar a la altura del hombro del niño o por debajo. Ajuste las correas progresivamente hacia arriba a medida que su hijo crezca.

HINWEIS: Um ein sicheres Sitzen zu gewährleisten, müssen sich die Gurte auf oder unter der Schulter des Kindes befinden. Kinder wachsen schnell und Sie müssen die Gurte immer wieder auf eine höhere Position verstellen und anpassen.

TO ADJUST CANOPY - Pour ajuster la capote - Para ajustar la capota - So verstellen Sie das Verdeck

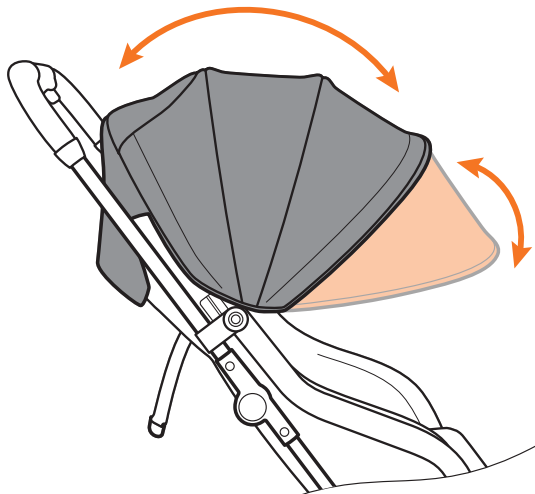

Pull canopy forward to extend or back to collapse.

Tirez la capote vers l'avant pour l'allonger ou vers l'arrière pour le fermer.

Tire de la capota hacia adelante para extenderla o hacia atrás para recogerla.

Ziehen Sie das Verdeck entweder nach vorne oder nach hinten, je nach gewünschter Position.

PEEK-A-BOO WINDOW - Fenêtre-hublot - Ventana de rejilla - Sichtfenster



Open or close peek-a-boo window on canopy.

Ouvrez ou fermez la fenêtre-hublot sur la capote.

Abra o cierre la ventana de rejilla de la capota.

Sichtfenster des Verdecks öffnen oder schließen.

TO FOLD STROLLER - Pour plier la poussette - Para plegar el cochecito - So klappen Sie den Kinderwagen zusammen

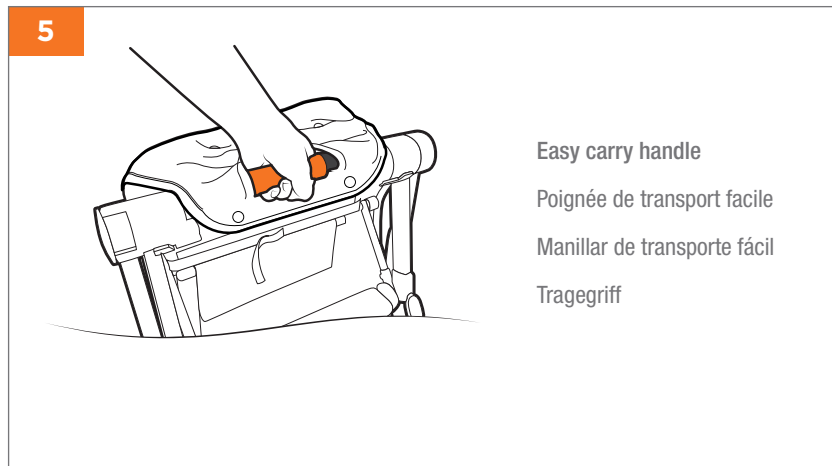
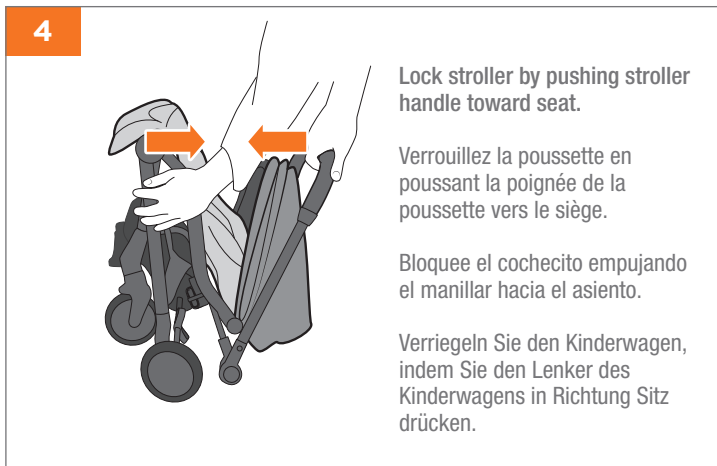
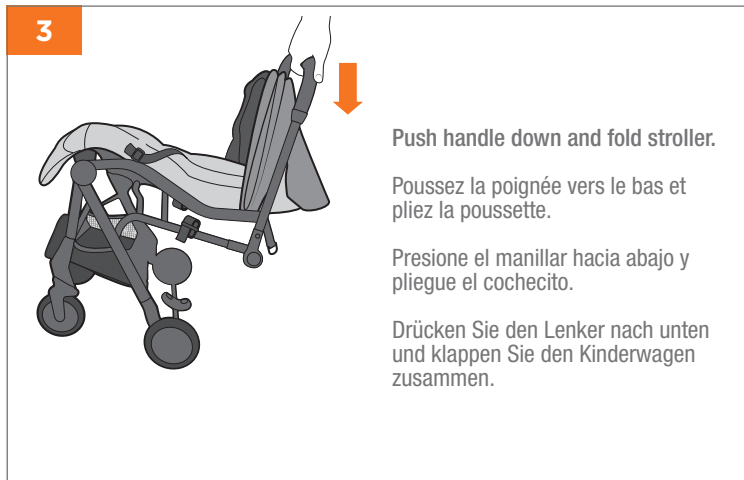
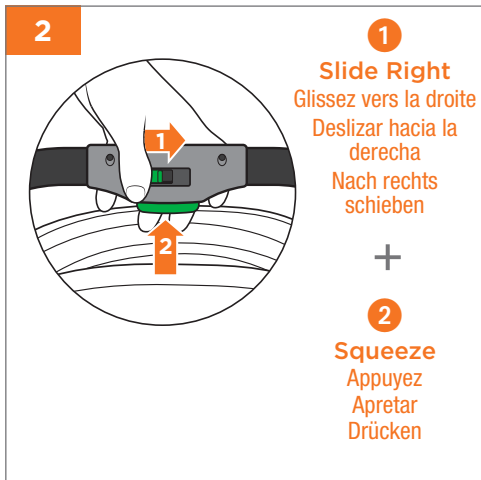
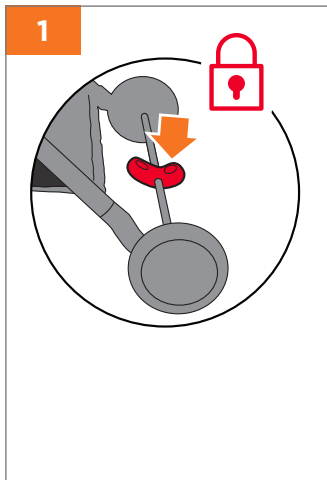

TO INSTALL INFANT CAR SEAT - Installation du siège auto - Para instalar la silla infantil para el coche - So montieren Sie den Autokindersitz

1

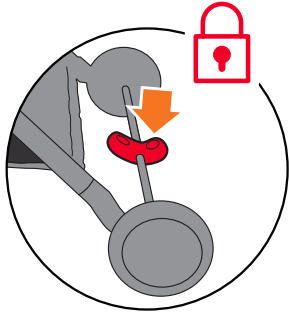

When securing or removing infant car seat, lock foot brake to keep stroller from rolling.

Verrouillez le frein à pied pour empêcher la poussette de rouler lorsque vous installez ou retirez le siège auto.

Cuando asegure o saque la silla infantil para el coche, accione el freno de parada para evitar que el cochecito se desplace sin control.

Beim Befestigen oder Entfernen des Autokindersitzes muss die Fußbremse angezogen werden, damit der Kinderwagen nicht wegrollt.

2

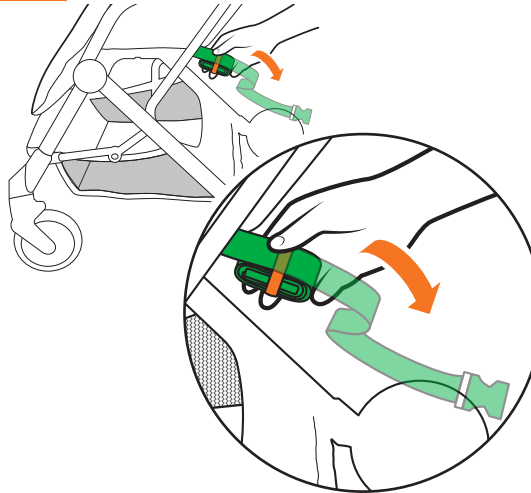

Release stroller car seats straps from elastic loops from back of stroller on each side.

Détachez les sangles du siège auto de la poussette des boucles élastiques situées à l'arrière et de chaque côté de la poussette.

Suelte las correas del asiento de seguridad de las sujeciones elásticas situadas a ambos lados de la parte posterior del cochecito.

Ziehen Sie die Autositzgurte des Kinderwagens aus den elastischen Schlaufen auf der Rückseite des Kinderwagens.

3

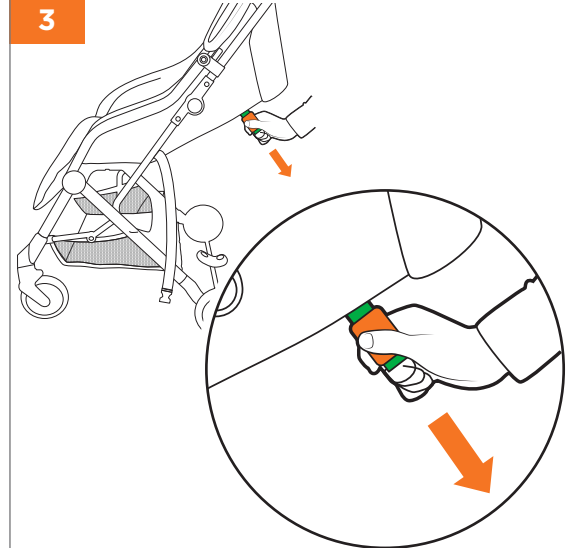

Recline seat back to the lowest seat position.

Inclinez le dossier vers la position de siège la plus basse.

Recline el respaldo del asiento tanto como sea posible.

Lehnen Sie die Rückenlehne ganz zurück.

4

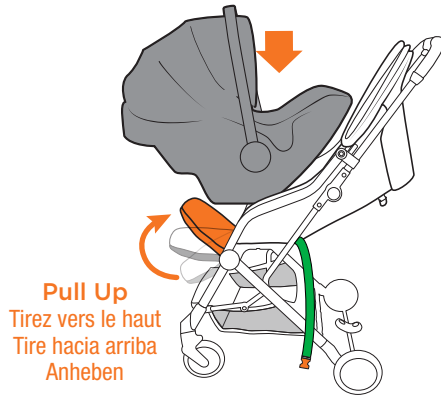

Place car seat in stroller toward back of stroller. Pull leg rest up in most upright position (1) to secure to stroller. Leg rest must stay in position (1). Ensure infant is secured in car seat as directed by your car seat owner's manual.

Déposez le siège auto dans la poussette et vers l'arrière de la poussette. Remontez le repose-jambes le plus haut possible (1) afin de le fixer fermement à la poussette. Le repose-jambes doit rester dans cette position (1). Assurez-vous que l'enfant est bien attaché dans le siège auto tel que décrit dans le manuel de votre siège auto.

Coloque el asiento de seguridad orientado hacia la parte posterior del cochecito. Suba el reposapiernas tanto como sea posible (1) para fijarlo al cochecito. El reposapiernas debe permanecer en la posición (1). Asegúrese de que el bebé esté sujeto al asiento para el coche de acuerdo con las instrucciones del manual del usuario.

Stellen Sie den Autositz so auf den Kinderwagen, dass das Kind in Richtung Rückenlehne des Kinderwagens guckt. Um den Autositz sicher am Kinderwagen befestigen zu können, ziehen Sie die Beinstütze hoch, bis sich diese in der aufrechtsten Stellung (1) befindet. Die Beinstütze muss in dieser Stellung (1) bleiben. Stellen Sie sicher, dass das Kind richtig im Autositz gesichert ist, so wie es in der Bedienungsanleitung Ihres Autositzes angegeben wird.

5

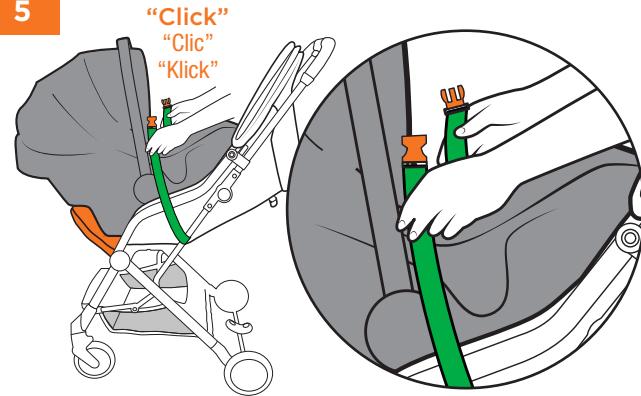

Fasten stroller car seat straps around car seat. Adjust straps if necessary. The car seat straps should go over the stroller frame and on the foot side of the car seat handle.

NOTE: Ensure that stroller car seat straps are not twisted when securing to car seat.

Fixez les sangles du siège auto de la poussette autour du siège auto. Ajustez les sangles si nécessaire. Les sangles du siège auto doivent passer au-dessus du châssis de la poussette et sur le côté pied de la poignée du siège auto. **REMARQUE :** assurez-vous que les sangles du siège auto de la poussette ne sont pas tordues lors de la fixation au siège auto.

Abroche las correas del asiento para el coche del cochecito alrededor del mismo. Si fuera necesario, ajústelas. Las correas del asiento de para el coche se deben pasar por el bastidor del cochecito y por la parte de los pies del asidero del asiento para el coche.

NOTA: Cuando las sujete al asiento para el coche, asegúrese de que las correas del cochecito no estén retorcidas.

Befestigen Sie dann den Autositz mit den Autositzgurten des Kinderwagens. Ziehen Sie die Gurte bei Bedarf fest. Die Autositzgurte müssen um das Kinderwagengestell herum und über den Fußbereich des Autositzes gespannt werden.

HINWEIS: Vergewissern Sie sich, dass die Autositzgurte des Kinderwagens beim Befestigen am Autositz nicht verdreht sind.

6

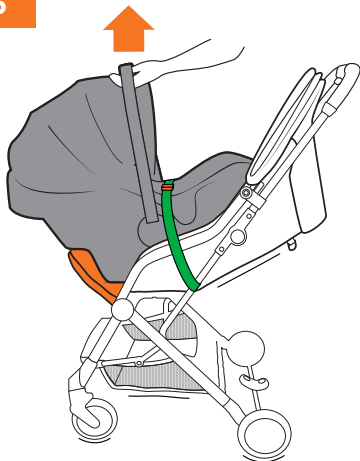

Pull up on the car seat to make sure it is securely attached with stroller car seat straps.

Tirez sur le siège auto pour vous assurer qu'il est solidement attaché avec les sangles du siège auto de la poussette.

Tire hacia arriba el asiento para el coche para asegurarse de que esté sujetado correctamente con las correas del cochecito.

Ziehen Sie den Autositz nach oben, um zu prüfen, ob der Autositz gut mit den Autositzgurten des Kinderwagens befestigt ist.

⚠️ WARNING

Adjust leg rest accordingly to secure car seat in place. Securely attach infant car seat with this strap. Infant must face person pushing stroller. When using this product, to avoid serious injury from falling or sliding out, infant must always be secured in the Infant Car Seat with the Car Seat harness. Refer to Infant Car Seat Instructions for proper adjustment.

⚠️ MISE EN GARDE

Réglez le repose-jambes de manière appropriée pour sécuriser le siège auto en place. Fixez le siège auto pour bébés de manière sécurisée avec cette bande. L'enfant doit faire face à la personne qui pousse la poussette. Lorsque vous utilisez ce produit, l'enfant doit être bien attaché dans le siège auto avec le harnais de celui-ci pour éviter qu'il ne tombe ou ne glisse et ne se blesse grièvement. Se reporter au manuel du siège pour une fixation correcte.

⚠️ ADVERTENCIA

Ajuste el reposapiernas según sea necesario para sujetar el asiento para el coche. Sujete firmemente la silla infantil para el coche con esa correa. El bebé debe mirar hacia la persona que empuja el cochecito. Cuando utilice este producto, para evitar lesiones graves a consecuencia de caídas o deslizamientos, el bebé siempre debe estar sujeto a la silla infantil para el coche mediante el arnés. Para obtener más información sobre el ajuste adecuado, consulte las Instrucciones de la silla infantil para el coche.

⚠️ WARNHINWEIS

Bringen Sie die Beinstütze in die entsprechende Stellung, um den Autositz zu sichern. Befestigen Sie den Autokindersitz mit diesem Gurt. Das Kind muss mit Blick in Richtung des Kinderwagenschiebers sitzen. Um schwere Verletzungen durch Herausfallen oder Herausrutschen während der Verwendung des Kinderwagens zu vermeiden, muss das Kind im Autokindersitz immer mit dem Gurt des Autokindersitzes angeschnallt sein. Die korrekte Anschnallweise entnehmen Sie bitte den Anleitungen des Autokindersitzes.

Use only compatible car seats with this stroller. For a list of compatible car seats, please view product information at ContoursBaby.com.

Utiliser uniquement des sièges auto compatibles avec cette poussette. La liste des sièges auto compatibles se trouve dans les informations sur le produit disponible sur le site ContoursBaby.com.

Utilice solo asientos para el coche compatibles con este cochecito. Para obtener una lista de los asientos para el coche compatibles, consulte la información del producto en ContoursBaby.com.

Verwenden Sie nur Autositze, die mit dem Kinderwagen kompatibel sind. Unter Produktinformationen auf der Webseite ContoursBaby.com finden Sie eine Liste mit kompatiblen Autositzen.

TO STORE STROLLER IN BITSY TRAVEL BAG (sold separately at contoursbaby.com)

Rangement de la poussette dans le sac de voyage Bitsy™ (vendu séparément sur contoursbaby.com)

Para guardar el cochecito en la bolsa de viaje Bitsy™ (se vende por separado en contoursbaby.com)

So verstauen Sie den Kinderwagen Bitsy™ in der Tragetasche (separat erhältlich auf contoursbaby.com)

1



Place folded stroller inside travel bag with front of stroller facing outward.

Rangez la poussette repliée dans le sac de voyage en la positionnant vers l'extérieur.

Coloque el cochecito plegado dentro de la bolsa de viaje con la parte delantera hacia fuera.

Packen Sie den zusammengeklappten Kinderwagen so in die Tragetasche, dass die Vorderseite des Kinderwagens nach außen gerichtet ist.

2



Zip travel bag closed.

Fermez la fermeture éclair du sac de voyage.

Cierre la cremallera de la bolsa de viaje.

Schließen Sie den Reißverschluss der Tragetasche.

CARE & MAINTENANCE - Entretien et nettoyage - Cuidado y mantenimiento

- Pflege und Wartung

- Clean metal parts with a damp cloth and wipe dry.
 - Spot clean fabric with mild soap and water solution.
 - If stroller becomes wet, wipe with a soft cloth to prevent rusting on metal frame.
 - When storing stroller, never stack other items on top of or in it; this may damage the stroller.
 - Periodically check for worn parts, loose screws, torn materials or stitching.
 - Replace any damaged parts immediately.
-
- Nettoyez les parties métalliques avec un chiffon humide et essuyez-les.
 - Nettoyez le tissu avec du savon doux et de l'eau.
 - Si la poussette est mouillée, essuyez-la avec un chiffon doux pour éviter la formation de rouille sur le cadre métallique.
 - N'empilez rien sur la poussette lorsqu'elle n'est pas utilisée, cela pourrait l'endommager.
 - Contrôlez régulièrement la poussette pour voir si des pièces sont usées, des vis desserrées, ou si le tissu ou les coutures sont déchirés.
 - Remplacez immédiatement les pièces endommagées.
-
- Limpie las piezas metálicas con un paño húmedo y séquelas.
 - Limpie la tela con agua y jabón suave.
 - Si el cochecito se moja, pase un paño suave para evitar que el bastidor metálico se oxide.
 - Cuando guarde el cochecito, no coloque nunca otros artículos encima o dentro de él, ya que podría dañarlo.
 - Compruebe periódicamente si hay piezas desgastadas, tornillos flojos y materiales o costuras deteriorados.
 - Sustituya inmediatamente las piezas dañadas.
-
- Reinigen Sie die Metallteile mit einem feuchten Lappen und reiben Sie diese dann mit einem Tuch trocken.
 - Entfernen Sie Flecken vom Stoff mit einer milden Seifenlösung.
 - Sollte der Kinderwagen nass werden, reiben Sie ihn mit einem weichen Tuch trocken, um Rostbildung am Metallgestell zu vermeiden.
 - Bei der Lagerung des Kinderwagens ist zu beachten, dass Sie niemals andere Gegenstände auf oder in ihm lagern, da dies den Kinderwagen beschädigen kann.
 - Überprüfen Sie den Kinderwagen regelmäßig auf Verschleißteile, lose Schrauben, gerissene Materialien oder Nähte.
 - Ersetzen Sie beschädigte Teile sofort.

REPLACEMENT PARTS LIST - Liste des pièces de rechange - Lista de piezas de repuesto - Ersatzteilliste

- 1 CANOPY**
Capote
Capota
Verdeck
- 2 STROLLER FRAME**
Cadre de la poussette
Bastidor del cochecito
Kinderwagengestell
- 3 RESTRAINT SLEEVES**
Sangles de maintien
Fundas de sujeción
Gurtpolster
- 4 CROTCH PAD**
Sangles d'entrejambes
Almohadilla en la entrepierna
Schrittpolster
- 5 BASKET**
Panier
Cesta
Einkaufskorb
- 6 FRONT WHEEL**
Roue avant
Rueda delantera
Vorderräder
- 7 REAR WHEEL ASSEMBLY**
Ensemble de roues arrière
Módulo de las ruedas traseras
Hinterrädereinheit

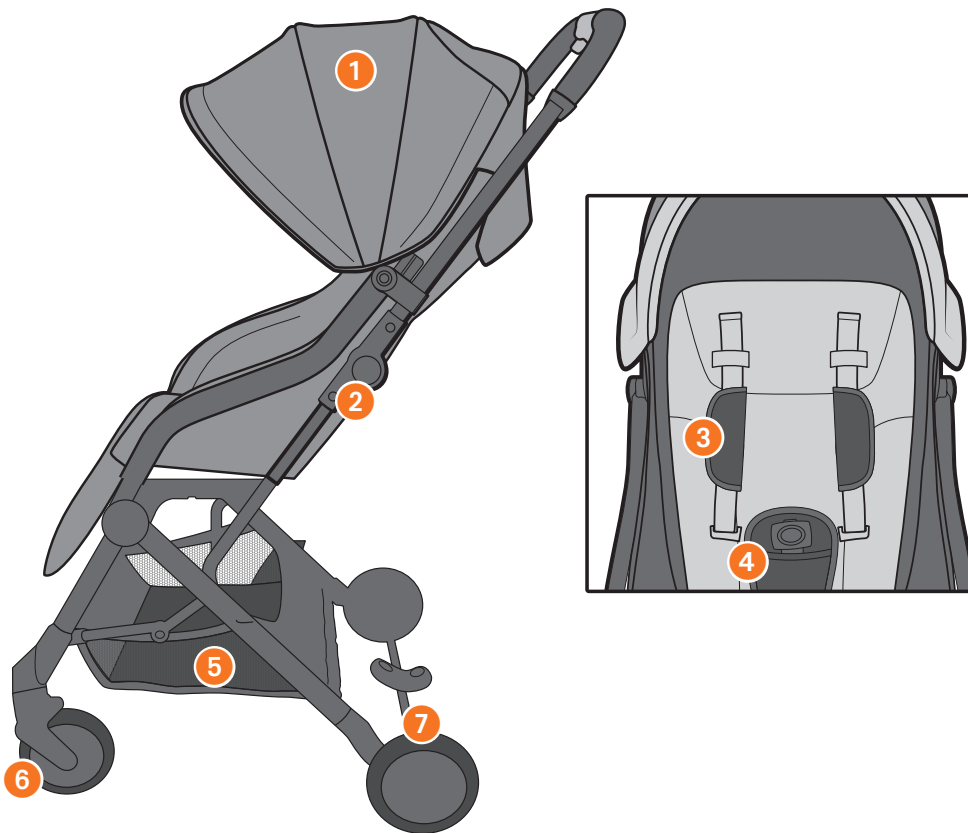

LIMITED WARRANTY

Contours® warrants this product to be free of defects in materials and workmanship, as follows: For a period of ONE YEAR from the date of purchase, Contours will repair or replace, at its option, the defective product. If you have a problem or are not satisfied with this product, please contact the Consumer Service Department at Contours.

REPAIR OR REPLACEMENT AS PROVIDED UNDER THIS WARRANTY IS THE EXCLUSIVE REMEDY OF THE CONSUMER. CONTOURS SHALL NOT BE LIABLE FOR ANY INCIDENTAL OR CONSEQUENTIAL DAMAGES FOR BREACH OF ANY EXPRESS OR IMPLIED WARRANTY ON THIS PRODUCT, EXCEPT TO THE EXTENT REQUIRED BY APPLICABLE LAW. ANY IMPLIED WARRANTY OF MERCHANTABILITY OR FITNESS FOR A PARTICULAR PURPOSE ON THIS PRODUCT IS LIMITED TO THE DURATION OF THIS WARRANTY.

Some states do not allow the exclusion or limitation of warranties set forth above, so the above exclusions may not apply to you. This warranty gives you specific legal rights, and you may also have other rights which vary from state to state. We sincerely thank you for your purchase of this Contours product.

To obtain warranty service, please call Contours Consumer Service Department at +31 548 659096 or contact us via email at europe@contoursbaby.com

If the product is returned to Contours Consumer Service Department for repair or replacement, it must be shipped prepaid and adequately insured.

For further information visit www.contoursbaby.com

Recall WEBSITE: HELP KEEP YOUR CHILD SAFE. Check www.recall.gov to see if any products you use with your child or any of your child's toys have been recalled.

PERSONAL RECORD CARD

Once in a while, we are less than perfect and one of our products with a problem reaches a customer. In most cases, we can solve your problem with replacement parts. Please contact us before you return one of our products to the store.

If you have a question about your product, please have the following available when you call:

- Product model number
- Date of manufacturing

You can find the Model Number and Date of Manufacture on a sticker located on the rear stroller leg, or sewn on the back of the seat. Having this information ready will expedite your service call.

Contours® - Europe
Windmolen 22
7609 NN Almelo
The Netherlands

+31 548 659096 / europe@contoursbaby.com

Model / Style Number: _____

Date of Manufacture: _____

Date of Purchase: _____

GARANTIE LIMITÉE

Contours® garantit ce produit contre tout défaut de fabrication et de matériaux, selon les conditions suivantes : Contours s'engage à réparer ou remplacer, à sa convenance, l'article défectueux pendant UN AN à partir de la date d'achat. Si vous avez un problème ou n'êtes pas entièrement satisfait de ce produit, veuillez contacter le service client de Contours.

COMME CETTE GARANTIE LE STIPULE, LE CONSOMMATEUR NE PEUT PRÉTENDRE QU'À LA RÉPARATION OU AU REMPLACEMENT DE L'ARTICLE. CONTOURS NE SERA TENU RESPONSABLE D'AUCUN DOMMAGE INDIRECT OU ACCESSOIRE POUR RUPTURE DE GARANTIE EXPRESSE OU TACITE CONCERNANT CE PRODUIT, EN RESTANT TOUTEFOIS DANS LES LIMITES DE LA LOI EN VIGUEUR. TOUTE GARANTIE TACITE DE COMMERCIALISATION OU D'UTILISATION ADÉQUATE DE CE PRODUIT EST LIMITÉE À LA DURÉE DE CETTE GARANTIE.

Certaines régions interdisent l'exclusion ou la limitation des garanties présentées ci-dessus ; dans ce cas-là, ces exclusions ne vous concernent pas. Cette garantie vous donne des droits légaux particuliers. Vous pouvez également bénéficier d'autres droits qui peuvent varier selon les régions. Nous vous remercions sincèrement d'avoir acheté ce produit Contours.

Pour tous services de garantie, veuillez contacter le service client de Contours au +31 548 659096 ou par e-mail à europe@contoursbaby.com.

En cas de retour de cet article au service client de Contours pour une réparation ou un remplacement, envoyez-le en port payé et suffisamment assuré.

Pour davantage de renseignements, visitez le site www.contoursbaby.com.

SITE WEB des rappels de produit : GARANTISSEZ LA SÉCURITÉ DE VOTRE ENFANT. Consultez le site www.recall.gov afin de déterminer si les produits utilisés pour l'enfant ou l'un de ses jouets ont été rappelés.

FICHE DE RENSEIGNEMENTS PERSONNELS

Il arrive parfois qu'un de nos articles soit défectueux et pose un problème au consommateur. Dans la plupart des cas, nous pouvons résoudre votre problème en effectuant un remplacement des pièces défectueuses. Contactez-nous avant de retourner l'un de nos produits au magasin.

Pour toute question au sujet de votre produit, veuillez avoir en main les informations suivantes lors de votre appel :

- Numéro de modèle du produit
- Date de fabrication

Vous trouverez le numéro de modèle et la date de fabrication sur un autocollant situé à proximité du repose-jambes ou cousu à l'arrière du siège. Toutes ces informations sont nécessaires afin d'accélérer la procédure de votre appel de service.

Contours® - Europe
Windmolen 22
7609 NN Almelo
The Netherlands

+31 548 659096 / europe@contoursbaby.com

Numéro du style/modèle : _____

Date de fabrication : _____

Date d'achat : _____

GARANTÍA LIMITADA

Contours® garantiza que este producto no presenta defectos en los materiales ni en la fabricación de acuerdo con las siguientes condiciones: Durante el plazo de UN AÑO a partir de la fecha de compra, Contours reparará o sustituirá, según su criterio, los productos defectuosos. Si tiene algún problema o no está satisfecho con este producto, póngase en contacto con el Departamento de Atención al Cliente de Contours.

LA REPARACIÓN O SUSTITUCIÓN SEGÚN SE ESTABLECE EN ESTA GARANTÍA ES LA ÚNICA COMPENSACIÓN QUE PODRÁ RECIBIR EL CLIENTE. CONTOURS NO SERÁ RESPONSABLE DE NINGÚN DAÑO INCIDENTAL O CONSECUENTE QUE PUDIERA RESULTAR DEL INCUMPLIMIENTO DE CUALQUIER GARANTÍA EXPRESA O IMPLÍCITA DE ESTE PRODUCTO, SALVO EN LA MEDIDA EN QUE LO EXIJAN LAS LEYES APLICABLES. CUALQUIER GARANTÍA IMPLÍCITA DE COMERCIALIZACIÓN O IDONEIDAD PARA UN DETERMINADO PROPÓSITO DE ESTE PRODUCTO ESTÁ LIMITADA A LA VIGENCIA DE ESTA GARANTÍA.

Algunos estados no permiten la exclusión o limitación de las garantías establecidas anteriormente, por lo que es posible que las restricciones anteriores no se apliquen en su caso. Esta garantía le concede unos derechos legales específicos y podría ser titular de otros que varían de un estado a otro. Contours le da las gracias por adquirir este producto.

Para obtener el servicio de garantía, llame al Departamento de Atención al Cliente de Contours al +31 548 659096 o póngase en contacto con nosotros mediante el correo electrónico europa@contoursbaby.com

La devolución del producto al Departamento de Atención al Cliente de Contours para su reparación o sustitución debe realizarse mediante envío prepagado y adecuadamente asegurado.

Para obtener más información, visite www.contoursbaby.com

SITIO WEB de retirada de productos: MANTENGA A SALVO A SU HIJO. Visite www.recall.gov para comprobar si alguno de los productos que utiliza con su hijo o alguno de sus juguetes han sido retirados del mercado.

TARJETA DE REGISTRO PERSONAL

Aunque hacemos todo lo posible para evitarlo, en alguna ocasión un producto defectuoso llega a manos del cliente. En la mayoría de los casos, podemos resolver el problema con piezas de repuesto. Antes de devolver uno de nuestros productos a la tienda, póngase en contacto con nosotros.

Cuando llame para aclarar sus dudas sobre un producto, tenga preparada la siguiente información:

- Número de modelo del producto
- Fecha de fabricación

Encontrará el número de modelo y la fecha de fabricación del producto en una etiqueta situada en la pata posterior del cochecito o cosida en el respaldo del mismo. Si tiene preparados estos datos, podremos atenderle más rápidamente.

Contours® - Europa
Windmolen 22
7609 NN Almelo
The Netherlands

+31 548 659096 / europa@contoursbaby.com

Número de modelo/estilo: _____

Fecha de fabricación: _____

Fecha de compra: _____

BESCHRÄNKTE GARANTIE

Contours® garantiert unter den folgenden Bedingungen, dass dieses Produkt keine Material- und Verarbeitungsfehler aufweist: Für einen Zeitraum von EINEM JAHR ab Kaufdatum repariert oder ersetzt Contours nach eigenem Ermessen das defekte Produkt. Haben Sie ein Problem mit dem Produkt oder sind mit diesem unzufrieden, wenden Sie sich bitte an den Kundendienst von Contours.

IM RAHMEN DIESER GARANTIE DURCHGEFÜHRTE REPARATUREN ODER AUSTAUSCHARBEITEN STELLEN DAS ALLEINIGE RECHTSMITTEL DES VERBRAUCHERS DAR. CONTOURS HAFTET NICHT FÜR NEBEN- UND FOLGESCHÄDEN AUFGRUND DER VERLETZUNG EINER AUSDRÜCKLICHEN ODER STILLSCHWEIGENDEN GARANTIE FÜR DIESES PRODUKT, ES SEI DENN, DIES IST DURCH GELTENDES RECHT VORGESCHRIEBEN. JEDE STILLSCHWEIGENDE GARANTIE DER MARKTGÄNGIGKEIT ODER EIGNUNG FÜR EINEN BESTIMMTEN ZWECK FÜR DIESES PRODUKT IST AUF DIE DAUER DIESER GARANTIE BESCHRÄNKT.

Da in einigen Ländern der Ausschluss oder die Beschränkung der oben genannten Garantien nicht zulässig ist, trifft der Ausschluss auf Sie gegebenenfalls nicht zu. Diese Garantie gewährt Ihnen bestimmte Rechte, und möglicherweise verfügen Sie über weitere Rechte, die von Land zu Land variieren. Vielen Dank, dass Sie dieses Produkt von Contours erworben haben.

Wenden Sie sich bei Garantieansprüchen bitte an den Kundendienst von Contours unter der Telefonnummer +31 548 659096 oder kontaktieren Sie uns per E-Mail unter europe@contoursbaby.com

Wird ein Produkt zur Reparatur oder zum Austausch an den Kundendienst von Contours zurückgeschickt, muss es ordnungsgemäß frankiert und versichert sein.

Weitere Informationen finden Sie auf unserer Webseite www.contoursbaby.com

Produktrückruf-WEBSITE: DIE SICHERHEIT IHRES KINDES LIEGT UNS GENAU SO AM HERZEN WIE IHNEN. Sehen Sie auf www.recall.gov nach, ob Produkte, die Sie für Ihr Kind verwenden, oder eins der Spielzeuge Ihres Kindes zurückgerufen wurden.

PERSONENSTANDSKARTE

In seltenen Fällen kann es dazu kommen, dass ein fehlerhaftes Produkt einen unserer Kunden erreicht. In den meisten Fällen können wir das Problem durch den Austausch von Teilen beheben. Kontaktieren Sie uns bitte, bevor Sie eines unserer Produkte an das Geschäft zurückgeben.

Bei Fragen zu Ihrem Produkt halten Sie bitte die folgenden Informationen bereit, wenn Sie uns telefonisch kontaktieren.

- Produktmodellnummer
- Herstellungsdatum

Die Modellnummer und das Herstellungsdatum finden Sie auf einem Aufkleber, der sich am hinteren Teil des Kinderwagengestells oder an der Rückseite des Sitzes befindet. Unser Kundenservice kann Ihnen schneller helfen, wenn Sie diese Informationen zur Hand haben.

Contours® - Europa
Windmolen 22
7609 NN Almelo
The Netherlands

+31 548 659096 / europe@contoursbaby.com

Modell / Stilnummer: _____

Herstellungsdatum: _____

Kaufdatum: _____

